

ILS SONT ARRIVES DANS UNE NOIX DE COCO...

Généalogies du royaume d'Alo et de Sigave

Par

D. Frimigacci, J.P. Siorat, B. Vienne

ILS SONT ARRIVES DANS UNE NOIX DE COCO...
(Généalogies d'Alo et de Sigave)

par
D. Frimigacci, J.P. Siorat, B. Vienne

Dans les temps anciens, la royauté telle que nous la connaissons aujourd'hui n'existait pas à Futuna.

De nos jours, deux unités politiques existent: Alo et Sigave. C'est une société à titres. Le Sau Alikei ou "roi" d'Alo porte le titre de "Tui Agaifo". Jadis, il portait le titre de Fakavelikele. Le Sau Alikei ou "roi" de Sigave porte le titre de Keletaona ou de Tamole Vai.

Les généalogies que nous avons relevées remontent au 12^{ème} niveau généalogique c'est à dire à l'an 1644, si nous décidons de compter 28 ans pour une génération, à partir de l'année 1980.

A la 10^{ème} génération, les Samoans Mago, Salo et Tafaleata débarquèrent à Anakele "dans une noix de coco": ils sont à l'origine de l'actuelle royauté d'Alo. Mago et sa femme Tafaleata auront une descendance. Petelo Lemo, l'actuel Tui Agaifo du royaume d'Alo possède ce Mago comme lointain ancêtre.

A cette époque, il y avait à Futuna et à Alofi des territoires de chefferies biens distincts et autonomes, dirigés par un chef. Les titres de chefferies actuels se réfèrent à ces chefs, ancêtres prestigieux.

L'enquête sur Futuna et Alofi nous a permis de définir les territoires de chefferies qui existaient au cours des ces trois derniers siècles.

Il y avait à Futuna:

TUA
ASOA
ALO
NUKU-LEAVA-VAISEI (SIGAVE)
FIUA-TOLOKE (TAVAI)

à Alofi:

ALOFITAI
SAAVAKA
LOKA
GANIU

Nous avons essayé, en priorité, de relever les généalogies

des porteurs de titres issus des chefs de ces territoires...mais aussi de situer dans le tissu généalogique futunien les personnages importants de l'Histoire.

Ces "territoires de chefferies" définis plus haut nous sont connus par la tradition orale. Il semble bien qu'avant l'arrivée des gens d'Anakele, il y avait un plus grand nombre de ces chefferies, dont certaines étaient dispersées sur les plateaux... comme celle d'Asoa. Certaines d'entre elles ne survivent dans la mémoire que par l'intermédiaire de l'histoire mythifiée. C'est ainsi que Saufekai le "roi cannibale" régnait en maître absolu sur tout le territoire des plateaux au dessus de Taoa (plateaux de Fugatoga, Saufekai, Kele Kula et Fenunu). Il étendait même son hégémonie sur Taoa Malae, Fugatoga Fugasau. La résidence de Saufekai surplombait le "village" et un affleurement de rocher symbolise son trône. D'autres blocs de basalte sont considérés comme étant les sièges de ses dignitaires. Nous n'avons pas pu recueillir la descendance de Saufekai, il peut avoir existé mais son règne se perd dans la nuit des temps. Sur le plateau de Fenunu, on retrouve les vestiges d'une occupation, notamment ceux d'un grand "Fale fonu" (maison de réunion) avec deux fosses permettant de recueillir l'eau de pluie et un grand four. Il existe ailleurs d'autres vestiges sur l'occupation des plateaux de Futuna et d'Alofi...

Le relevé des généalogies des gens de Futuna et d'Alofi a parfois été difficile en raison des problèmes politiques que cela soulevait. Ainsi, à Alo, nous remontons sans difficulté à l'ancêtre venu de Samoa fondateur de la dynastie (10^{ème} niveau généalogique) dite d'Anakele. Mais il nous a été impossible de remonter plus haut. Par contre, à Sigave, nous retrouvons les descendants d'anciens fondateurs de titres qui remontent au 12^{ème} niveau généalogique comme ceux du Saagogo relié au dieu ancien futunien Mafuikéfulu et ceux du Tiafoi. Le Saagogo et le Tiafoi, originaires de Pouma, étaient déjà là quand les Samoans sont arrivés. Certains d'entre eux prirent le parti de passer "de l'autre côté" à Sigave, pour fuir l'oppression des nouveaux venus.

Prenons encore l'exemple du titre de Saakafu qui se retrouve à Sigave et qui provient de Tua: Matagitoga (le futur Saakafu), le fils aîné de Mago et de Tafaleata aurait dû prendre le pouvoir et créer le titre de Matagitoga. Cependant, il préféra rester libre comme le "vent" (matagi) et s'occuper du partage des vivres (fonctions du Saakafu) tandis que son frère cadet Fakavelikele obtint le sau (le pouvoir). Matagitoga eut deux fils, l'aîné nommé Tule resta à Pouma, il transmit le titre à "Alo", l'autre, Sakumani, alla s'installer à Tavai ("Sigave"). La tradition orale rapporte que le titre de Saakafu, serait antérieur à l'arrivée des gens d'Anakele. Il aurait été "récupéré" par les nouveaux arrivants.

Lorsque les gens d'Anakele s'emparent du pouvoir, ils vont tout faire pour oblitérer des mémoires l'histoire qui les

précédait. Ils intégreront dans leur propre descendance des dieux futuniens, c'est ainsi que parmi les enfants de Mago et Tafaleata on trouve à côté de Fakavelikele et Matagitoga (qui ont eu une descendance) Fitu, Sogia, Malafulafu et Kula (sans descendance) qui sont des anciens dieux futuniens... La fille cadette de ce premier couple fondateur a le nom de Finelasi qui est celui d'une déesse de Futuna. Elle nouera une relation incestueuse avec son frère Fakavelikele : les enfants de Mago et Tafaleata sont futuniens...

En ce qui concerne les généalogies relevées sur Sigave, nous avons eu, dans l'ensemble, beaucoup plus de difficultés car le type de royauté bien structuré né à Anakele, calquée sur le modèle samoan, n'existe pas. A Sigave, nous sommes en présence d'une rivalité entre grands titres qui se disputent le pouvoir. Ce sont les alea de l'Histoire qui ont fait que tel "titre" a, aujourd'hui, la préséance sur tel autre "titre".

NOTICE SUR LES GENEALOGIES

Les quelques notes qui suivent donneront très brièvement quelques informations sur la résidence et l'origine de certains titres qui apparaissent dans nos généalogies. Nous exposerons également quelques problèmes rencontrés. Le présent travail n'est pas définitif, il est destiné à être passé au crible de la critique par nos amis futuniens avec qui nous avons fait ce travail.

ROYAUME D'ALO

Descendance de Mago

Mago est l'ancêtre fondateur de la dynastie d'Anakele sur le territoire de TUA. Les descendants de Matagitoga (le Saakafu), l'aîné de la lignée, ne régneront pas.

Fafavelikele, aura une relation incestueuse avec sa soeur Finelasi et engendrera Pakava et Pili. Leurs descendants régneront.

Fakavelikele quittera Anakele et s'installera à Lalolalo sur le plateau d'Asoa puis descendra sur le bord de mer à Kolonui

qu'il rebaptisera Kolotai. Il partagera le territoire de Kolotai en quatre:

- Lalotava
- Lalotilo
- Tagamee
- Pouvalu

Là il aura un autre fils, Galu, avec une femme nommée Tialesinu. Les descendants de Galu règneront, ils résident sur les Kaiga de Talise et de Matakaviki à Ono

Les descendants de Mago règneront avec le titre de "Fakavelikele" jusqu'à Musulamu inclus. Les autres, à commencer par Soane Moefana prendront le titre de "Tui Agaifo" sous la pression de l'église.

Nous donnons ici la liste des régnants.

Burrows (P. 29, 1936) mentionne un fils de Nimo oletanoa, nommé Toamuli qui aurait régné. Nous n'avons pas trouvé la trace de ce fils. Nous le mentionnons cependant dans notre liste.

Liste des régnants (Sau Alik))

FAKAVELIKELE (Fakavelikele)
PILI (Fakavelikele)
MALAE VADA (Fakavelikele)
NIMO OLETANOA (Fakavelikele)
MALAE VADA (Fakavelikele)
TOAMULI (Fakavelikele) (cf Burrows, P. 9, 1936)
VELITEKI (Fakavelikele)
NIULIKI (Fakavelikele)

* SAMU KELETAONA de Sigave prend le titre de "Roi de tout Futuna" sous la pression de l'église, il ne règnera que quelques jours et cédera sa place au fils de Niuliki : Filipo Meitala.

FILIPO MEITALA (Fakavelikele)
ALIA SEGI (Fakavelikele).
MUSU LAMU (Fakavelikele)
SOANE MOEFANA (Tui Agaifo)
TUI SEKA (Tui Agaifo)
PALOTO AIKA (Tui Agaifo)
SAVELIO MEITALA (Tui Agaifo)
KAMILO KATEA (Tui Agaifo)
MALESELINO MAITUKU (Tui Agaifo)
KOLIO MAITUKU (Tui Agaifo)

LOMANO TUIKALEPA (Tui Agaifo)
PAPILIO TALAE (Tui Agaifo)
LELIPO PIPISEGA (Tui Agaifo)
ALESIO FETAU (Tui Agaifo)
PETELO MEITALA (Tui Agaifo)
SOANE PIPISEGA VAA (Tui Agaifo)
SILILO KATEA (Tui Agaifo)
VITO TUISEKA (Tui Agaifo)
PETELO MAITUKU (Tui Agaifo)
PID TAGATAMANOGI (Tui Agaifo)
ALOSIO FALETUULOLOA (Tui Agaifo)
KAMELI MOEFANA (Tui Agaifo)
SETEFANO TUIKALEPA (Tui Agaifo)
MIKAELE FANENE (Tui Agaifo)
SETEO PIPISEGA (Tui Agaifo)
PAINO IVA (Tui Agaifo)
PETELO MAITUKU (Tui Agaifo)
MIKAELE KATEA (Tui Agaifo)
PATITA SAVEA (Tui Agaifo)
KALEPO NAU (Tui Agaifo)
NOPELETO TUIKALEPA (Tui Agaifo)
PETELO LEMO (Tui Agaifo en 1988)

Descendance de Sautao, le Tui Asoa

L'occupation du plateau d'Asoa remonte à une époque bien antérieure à celle de l'arrivée des gens d'Anakele.

La généalogie des Tui Asoa remonte à Sautao, qui s'empara du titre en exterminant les gens du village de son prédécesseur dont les ancêtres sont oubliés aujourd'hui.

Il est possible que Sautao ait eu une soeur, nous n'avons pas, à ce jour, d'autres informations à ce sujet.

Liste des porteurs du titre de Tui Asoa (Aliko Tui Asoa):

SAUTAO
LOMANO FELAGI
FAKALAFI VAKALIMA
FAKALAFI FELAGI
FALAKIKO VAKALIMA
ALOSIO VAKALIMA
AKAPO ATELINO
SILISIO KATEA
ELIA NIUGA
SILIAKO FELAGI
SILIAKO FELAGI
VISEI NIUGA
SEIMISI LIE
SOSEFO MAITUKU

SIOLI PATEA
KALEPO NAU
KALEPO NAU
PENI NAU
KALEPO NAU

Descendance de Filimanogi, le Tui Saavaka

Le Tui Saavaka est un titre de chefferie d'Alofi, son territoire est Saavaka.

Le Tui Saavaka d'Alofi est contraint de s'en aller à Poi à la suite d'une guerre menée contre le Tui Asoa et les guerriers du Mauifa de Loka (guerre de Avaulu).

Filimanogi sera le premier Tui Saavaka à Futuna, la mémoire collective a oublié le nom de ses ancêtres installés à Alofi. Il résidera à Lalokalaka, village de Poi.

Le fils de Filimanogi, nommé Tulisaumatuli, se trouvait avec un homme nommé Tumoko. Ils eurent une altercation avec deux hommes de Sigave, Nipuelo et Latu. Tulisaumatuli fut blessé et Tumoko le ramena chez lui. En remerciement, on donna un territoire à Tumoko ainsi que le titre de Tui Saavaka. Aujourd'hui, à Alo, le titre se partage entre les descendants de Tumoko et ceux de Filimanogi.

On retrouve le titre de Tui Saavaka à Sigave, car Timaile, petit fils de Filimanogi s'est exilé, avec son titre, à Sigave à la suite de la mort des ses deux fils à la bataille de Vaiagina.

La généalogie présentée ici ne se rapporte pas à celle des descendants de Tumoko.

Liste des porteurs du titre de Tui Saavaka (Aliko Tui Saavaka):

FILIMANOI
MAILE
TIMAILE
TUMOKO
MOULO
MALIGI
ALIKITULIA
PEPE
MAKALIO KULO
MALEKO LOKONUI
KIVALU MANIULUA
VITO
SAO FAUA
PATITA SAVEA
MATAILA FILIOLEATA
PASIO MANIULUA

LAMU FAUA
SAO FAUA
SIONE ATALONE
TOVIKO NAU
ALOISIO AKILANO
SAO MANIULUA
SIMIONE KATOA
LIVALIO MANIULUA
MIKAELE FILIOLEATA
MAKALIO PIPISEGA
TOVIKO TUKUMULI

Déscendance de Takaimanuafe, le Vakalasi

Le titre de Vakalasi viendrait, dit-on, de Rotuma. Le territoire du Vakalasi est celui d'Alofitai à Alofi et sa résidence est à Malaemalu. Le Vakalasi, anciennement, était allié aux chefferies de Sigave. Nous ne connaissons pas la généalogie de Takaimanuafe, le titre lui a été remis en remerciement de l'aide qu'il a apporté à Matila et Takasi, de TUA, qui sont allés en guerre contre l'ancien Vakalasi (guerre d'Alofitai 1). Takaimanuafe entre dans la mémoire collective et l'ancien Vakalasi vaincu est oublié.

Liste des porteurs du titre de Vakalasi (Alikí -Vakalasi):

TAKAIMANUAFE
MANIULUA
GUTUTAGI
LAPE
SAKOPO TEKENA
TIFA
PASIKOO
PASIKOO
ILALIO
SINISIO

Descendance de Fainuava, le Fainuava

Liste des porteurs du titre de Fainuava (Aliko Fainuava):

FAINOAVA
KALAGA
NISIFOLO
MATEO
PALENAPA
ALESENIO
MALESIO

Descendance de Atioko le Fainuvele

Le titre de Fainuvele a été créé par le Fakavelikele Musu Lamu. Le Fakavelikele décida de créer un titre pour augmenter les quantités de vivres destinés à Ono. Jusqu'alors, il n'y avait que la part destinée au Tui Asoa et les vivres partagés sur Ono étaient insuffisants.

Musu Lamu choisit de donner le nom de Fainuvèlè à ce nouveau titre en mémoire du héros Fainugali qui s'était illustré dans la guerre de Maletaane contre le Faletolu. Après son exploit, Fainugali avait pris le nom de Fainuvele. C'est Atioko, descendant de Fainugali, qui porta le premier le titre de Fainuvele.

Liste des porteurs du titre de Fainuvele, (Aliko Fainuvele):

ATIOKO
KELETO
SILISIO

Descendance de Atuakese, père de Musumusu

Musumusu, assassin du Père Chanel, a joué un grand rôle dans l'histoire de Futuna.

Le père du Musumusu, Atuakese, a été capturé par Osokalaga à l'issue de la bataille de Ukumoe et ramené au Fakavelikele

Veliteki pour être mangé, mais il fut épargné.

Musumus, qui participa à la guerre de Vai , devrait se trouver au moins au cinquième niveau généalogique.

ROYAUME DE SIGAVE

Descendance de Folituu

Le nom de Folituu est associé à l'idée du Sau, de la royauté. La généalogie relevée ne remonte pas très loin, pourtant il semblerait qu'elle puisse être la plus longue de toutes.

La danse du Tapaki de Taoo, que nous n'avons pas pu relever, mentionne la venue, à Taoo, de Lupe la déesse de la "royauté" sous la forme d'un pigeon. Lupe est accompagnée d'une jeune vierge nommée Falekula, cadeau des dieux au futur premier roi de Futuna. L'élue de Lupe dédaignera Falekula pour une "étrangère aux cheveux clairs" et le "Lupe" s'envolera... Plus tard, on voit apparaître sur les plateaux au dessus de Taoo le roi cannibale Saufekai qui fait régner la terreur.

La déesse Lupe va apparaître une seconde fois à Toloke. Elle s'incarnera en la personne de Folituu et lui apportera ce qui est encore jusqu'à aujourd'hui le symbole de la royauté, le Kete Uli. Ce Kete Uli est un "panier noir" dans lequel se trouvent des débris d'os de mâchoires des ancêtres. Une jeune vierge nommée Taufa reste avec Folituu, elle est la gardienne du panier sacré. On lui bande les yeux et dans le noir, elle se dirige "à tâtons" ("taufaa") dans la direction du Kete uli et s'assure de sa présence. Nous avons tout une succession de "rois" mythiques comme Tauuli, qui se rapporte à cette période, mais il nous a été impossible d'en relever les généalogies. C'est la période dite des Sept maisons de Toloke, qui prendra fin quand TuiFale emportera le Kete Uli à Kolotai et deviendra plus tard territoire "ennemi". C'est alors que la gardienne du kete uli à Toloke prendra le nom de "Taufa noa", c'est à dire qui ne "touche plus rien".

Le Folituu qui se trouve dans nos généalogies (au niveau 6) est celui qui, avec une jeune vierge, gardait, dans la montagne au dessus de Nuku, l'emblème du Kete uli disparu c'est à dire le Launiu (feuille de cocotier, représentant la royauté encore aujourd'hui). Il remettra le Launiu à Safoka, Falemaa et Folivao. Ceux ci le donneront à Vanai qui sera le premier roi de la lignée à Futuna.

Le Sau Aiki de Sigave, descendance de Filitika (le Tamole Vai) et de Folivao (Le Keletaona)

A sigave, depuis le départ de Tui Fale à Kolotai avec le Kete Uli, il n'y avait plus de Sau. Il ne restait plus à Toloke que le symbole du pouvoir c'est à dire le Launiu (palme de cocotier) que les Folituu gardaient de générations en générations. C'est ainsi que vers les années 1830-1840 un Folituu gardait le Launiu sur la Montagne (Mauga Lalo) au dessus de Nuku.

A la suite de la guerre du Mauga, la Fille de Vanai fut enlevée et mangée par les gens de Toloke. Alors, Safoka, Falemaa et Folivao allèrent venger cet affront et se rendirent à Mauga Lalo chez les Toloke. Tout le monde avait disparu, seul restait le vieux Folituu et la vierge qui gardaient le Launiu... Folituu tâcha de calmer les trois justiciers en leur offrant la vierge, mais ils refusèrent et exigèrent le Launiu. Les trois hommes redescendirent de la montagne et se mirent d'accord sur le partage du pouvoir qu'ils détenaient. On donnerait le Launiu à Vanai, c'est à dire le Sau en compensation de la perte de sa fille. Folivao se réserva le droit de prendre le pouvoir plus tard. Falemaa et Safoka se réservèrent le droit de prendre une certaine part des vivres du "roi".

C'est pourquoi nous observons dans la liste des régnants des descendants de Filitika et des descendants de Folivao.

Liste des régnants de Sigave (titres de Tamole Vai et de Keletaona):

VANAI (Vanai)
SAMU KELETAONA (Keletaona)
FASIO TAMOLE (Tamole Vai)
ANISE TAMOLE (Tamole Vai)
LUTOVIKO PAIKEA KELETAONA (Keletaona)
SAVELIO TAMOLE (Tamole Vai)
TAMASI KELEKELE (Tamole Vai)
LUTOVIKO PAIKEA KELETAONA (Keletaona)
MATEO VANAI (Tamole Vai)
SUI TAMOLE (Tamole Vai)
LIKALETO MANOFIUA (Tui Sigave)
FENIO KELETAONA (Keletaona)
SUI TAMOLE (Tamole Vai)
AMOLE KELETAONA (Keletaona)
SOANE VANAI (Tamole Vai)
SILENO TAMOLE (Tamole Vai)
SAKOPO TAMOLE (Tamole Vai)
SETEFANO LAVELUA KELETAONA (Keletaona)
VEU SILENO TAMOLE (Tamole Vai)
ALEFOSIO VASA (Keletaona)
AMOSALA ILALIO (Tamole Vai)

NASALIO KELETOLONA (Tui Sigave)
SAGATO KELETAONA (Keletaona)
SOSEFO VANAI (le Tamole Vai en 1988)

Descendance de Manafa, le Manafa

Le titre de Manafa est le plus ancien de Fiua. Pour cette généalogie importante, nous avons deux versions qui se situent au niveau des enfants de Kaiolaola.

La première version donne à Kaiolaola cinq enfants dont un adopté:

- une fille: Makalena
- un garçon: Falemaa
- un garçon adopté: Lavekava
- un garçon: Mataele
- une fille: Poluveli

Une deuxième version nous apprend que Kaiolaola fit prisonnier Malamailagi, frère cadet de Osokalaga, le Tiafoi, à l'occasion d'une guerre(guerre d'Akaupiapia ?). Au lieu de le manger, il l'adopta. Cet homme, contemporain de Kaiolaola, eut, dit-on deux fils: Falemaa et Lavekava.

Descendances de Sikitaki (le Saatula), Fakatika (le Safeisau) et Maka (le Safeitoqa).

Les généalogies du Fale tolu ne sont pas`longues car elles s'arrêtent à l'arrivée du Fale Tolu à Sigave. Chassé de son territoire d'origine , Ganiu à Alofi, le Fale Tolu s'était réfugié à Tua (Alo) avant de venir à Sigave.

Descendance de Filimanoqi, le Tui Saavaka

Une version recueillie à Sigave rapporte que Kalilefu Fulilagi serait le fils de Timaile, le Tui Saavaka venu de Poi après la guerre de Vaiagina, à qui il aurait remis le titre.

Une autre version fait de Kalilefu Fulilagi le fils de Akiletoa, frère de Sina. Cette version nous raconte comment le Tui Saavaka vient demander asile à Soana Fanolima, la soeur de Kaumanene le Kaifakaulu. Kaumanene veut le faire partir de nouveau, mais Fanolima insiste pour qu'il demeure. Timaile reste donc et en remerciement, il donne son titre aux enfants de Sina, la fille de Fanolima. Cependant, les enfants de Sina sont trop jeunes pour porter un titre. On demande alors a Akiletoa de

Falelasi, frère de Sina de prendre le titre de Tui Saavaka. Il transmettra ce titre à ses descendants. C'est Akiletoa qui portera le titre à la guerre de Vai et à sa mort, c'est son fils Kalilefu Fulilagi qui le reprendra. Par contre, les descendants de Sina auront, jusqu'à aujourd'hui, les parts des vivres du Tui Saavaka pour rappeler que le vieux Tui Saavaka Timaile voulait donner son titre aux enfants de Sina.

GENEALOGIES DU ROYAUME D'ALO

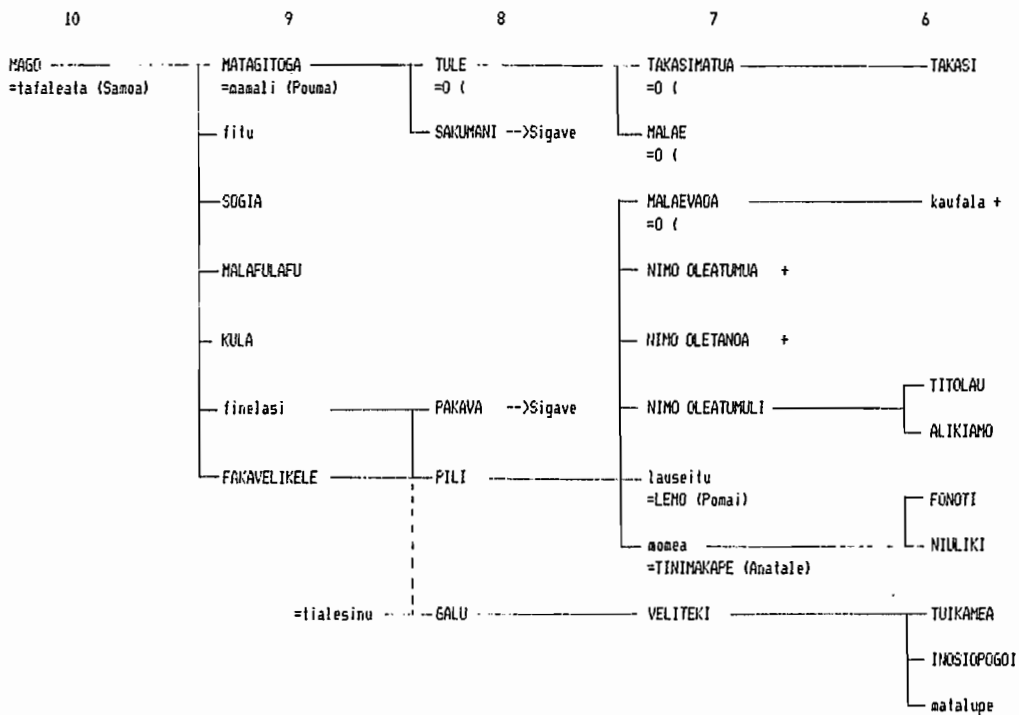

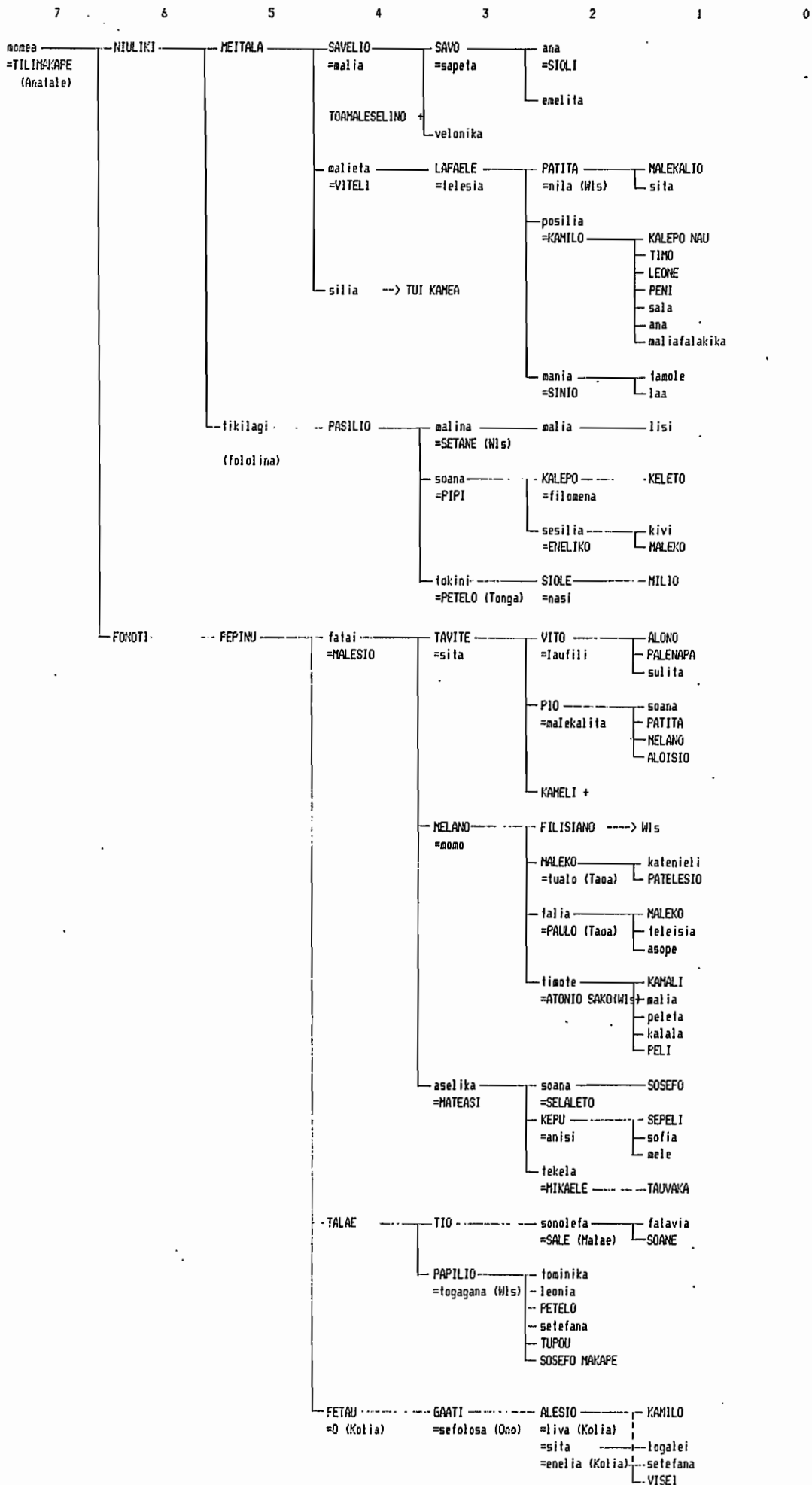

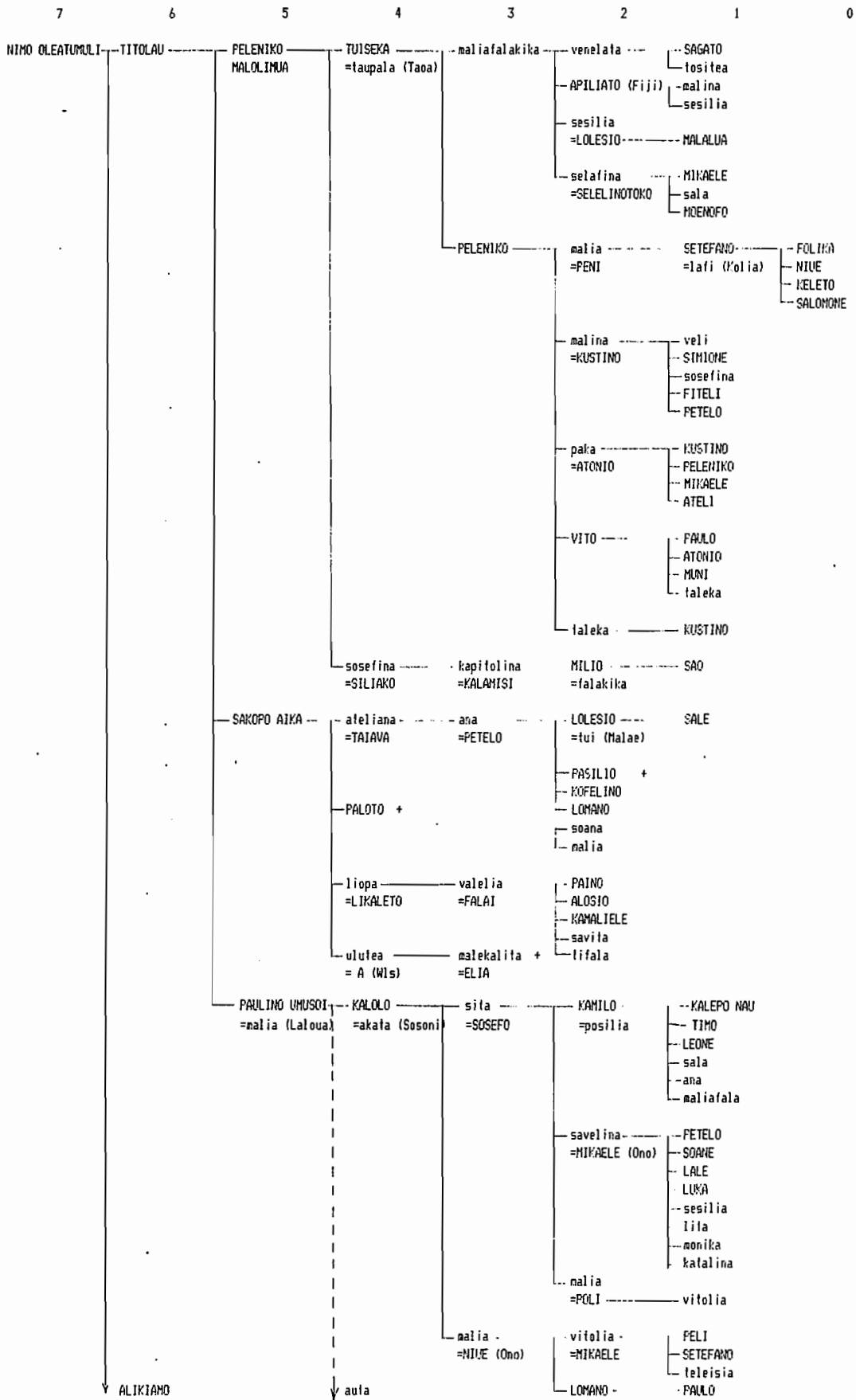

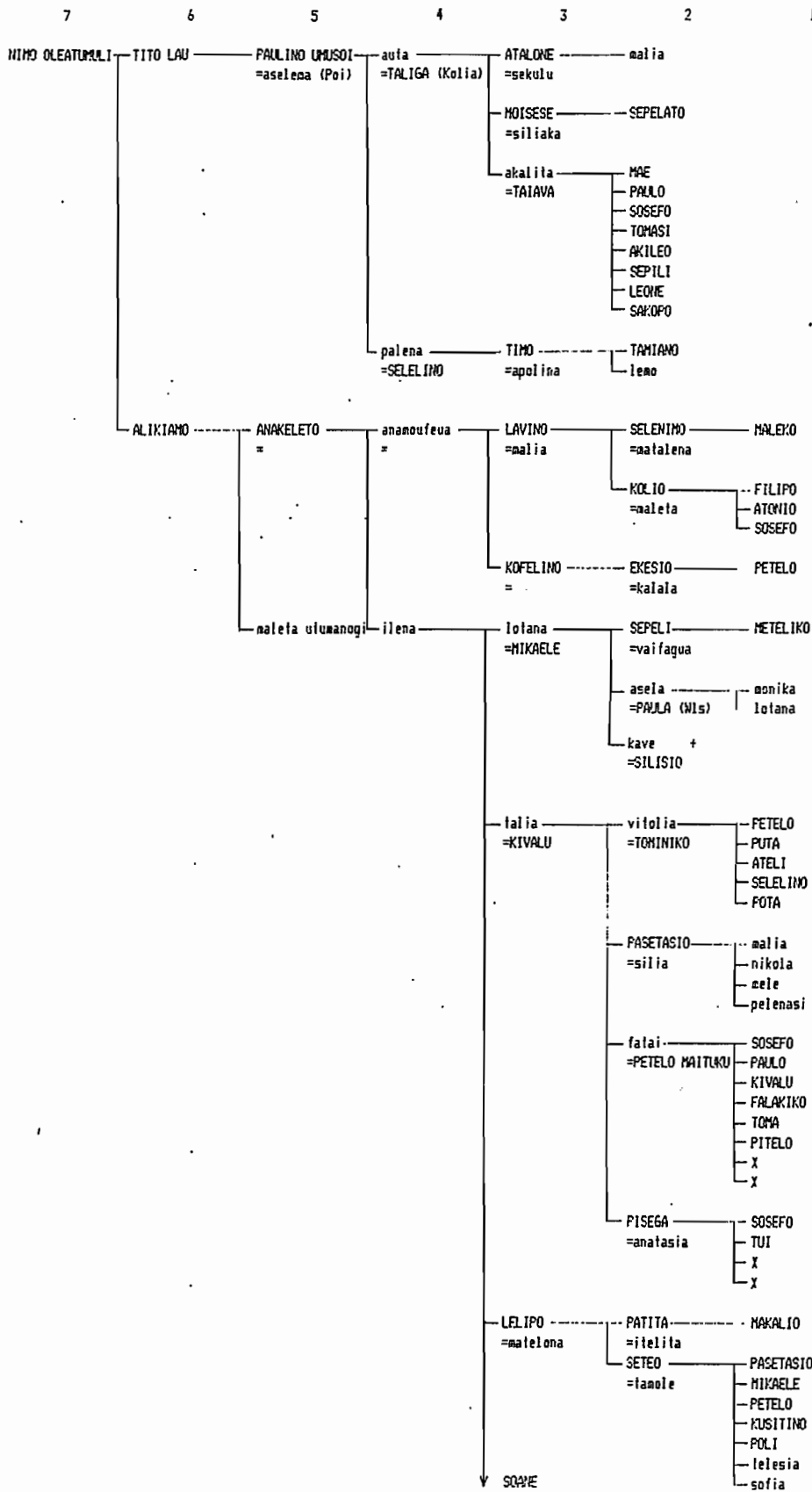

DESCENDANCE DE FAKAVELIKELE=tialesinu ---> VELITEKI -- TUIKAMEA

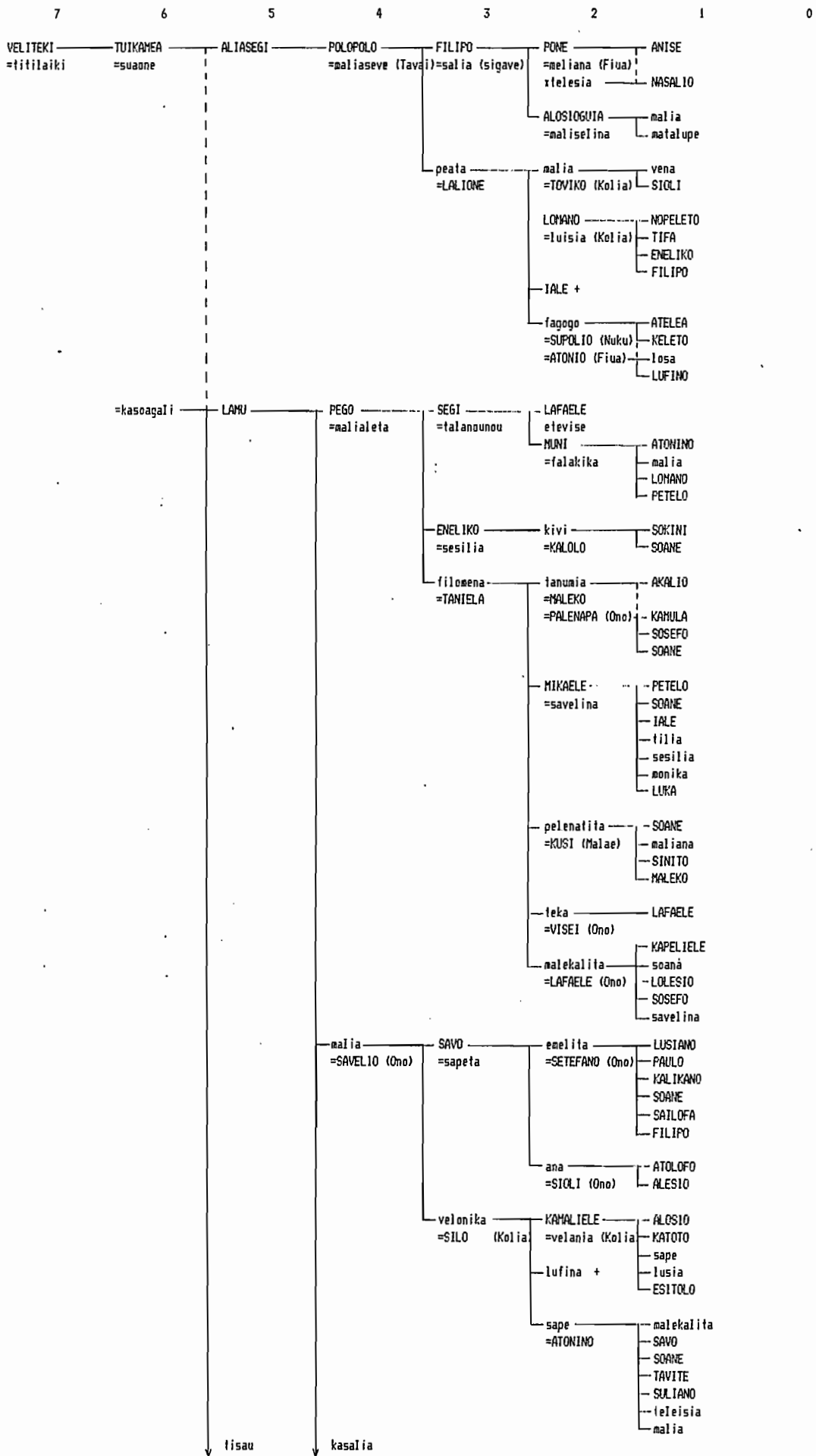

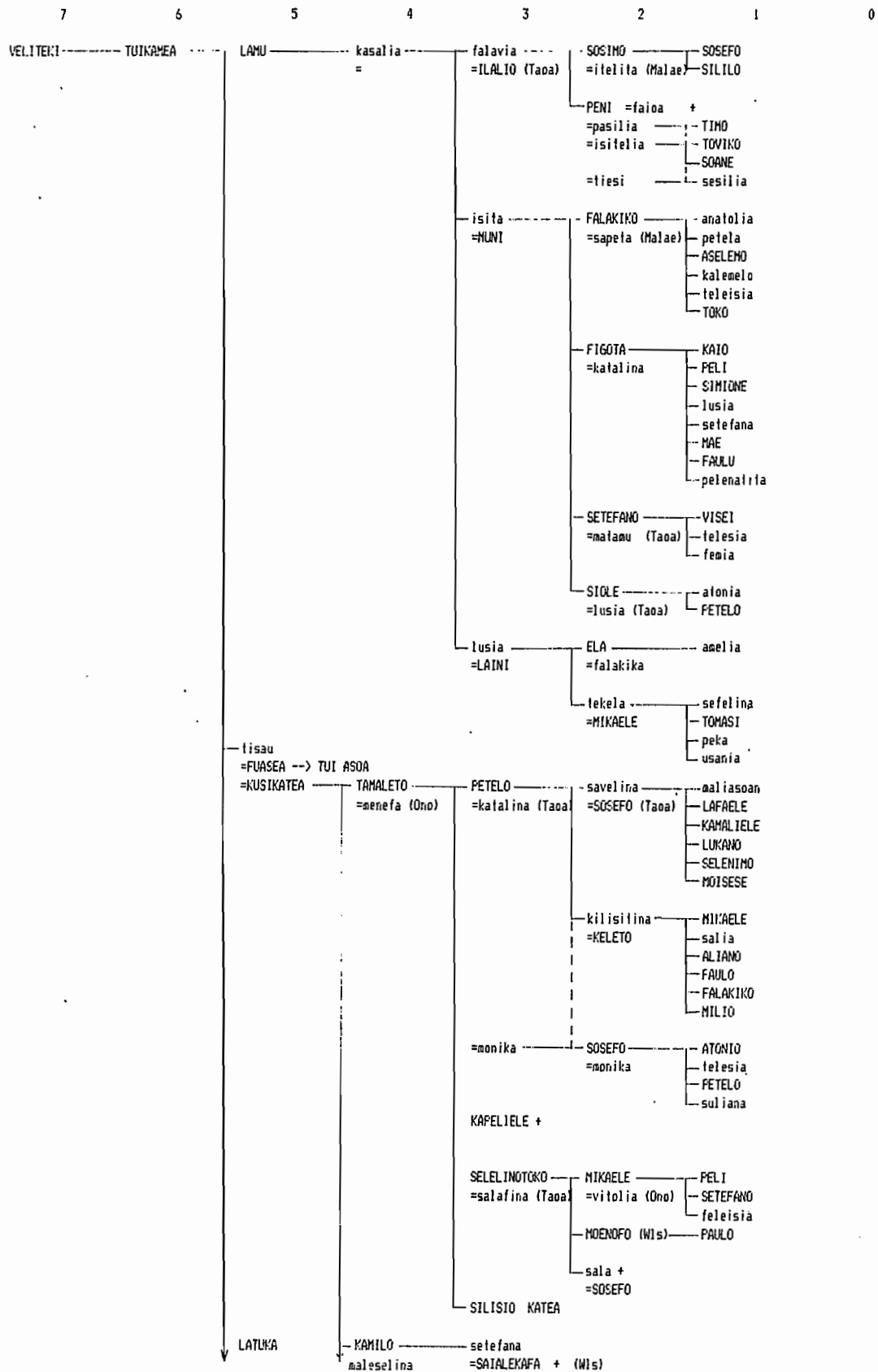

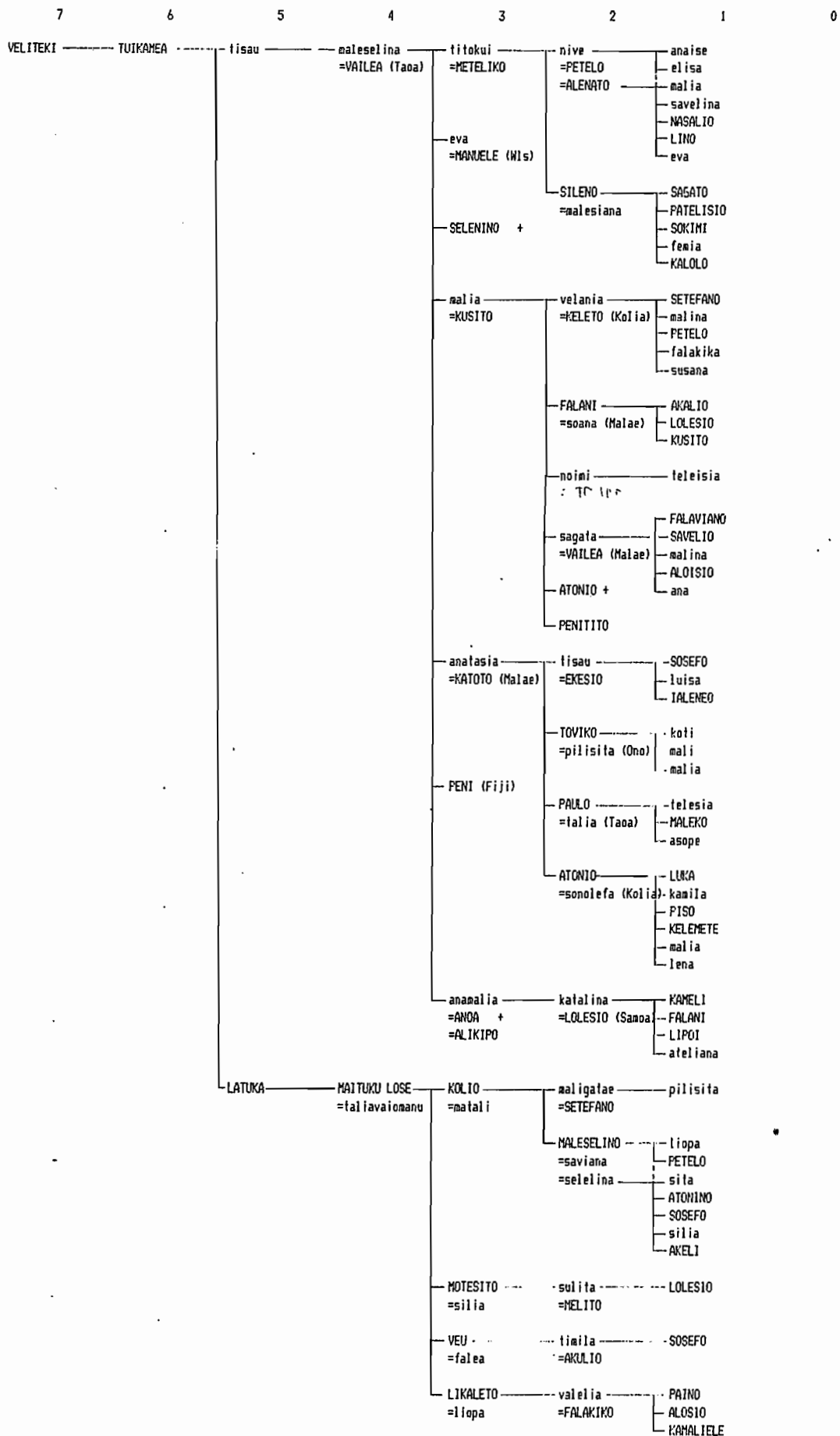

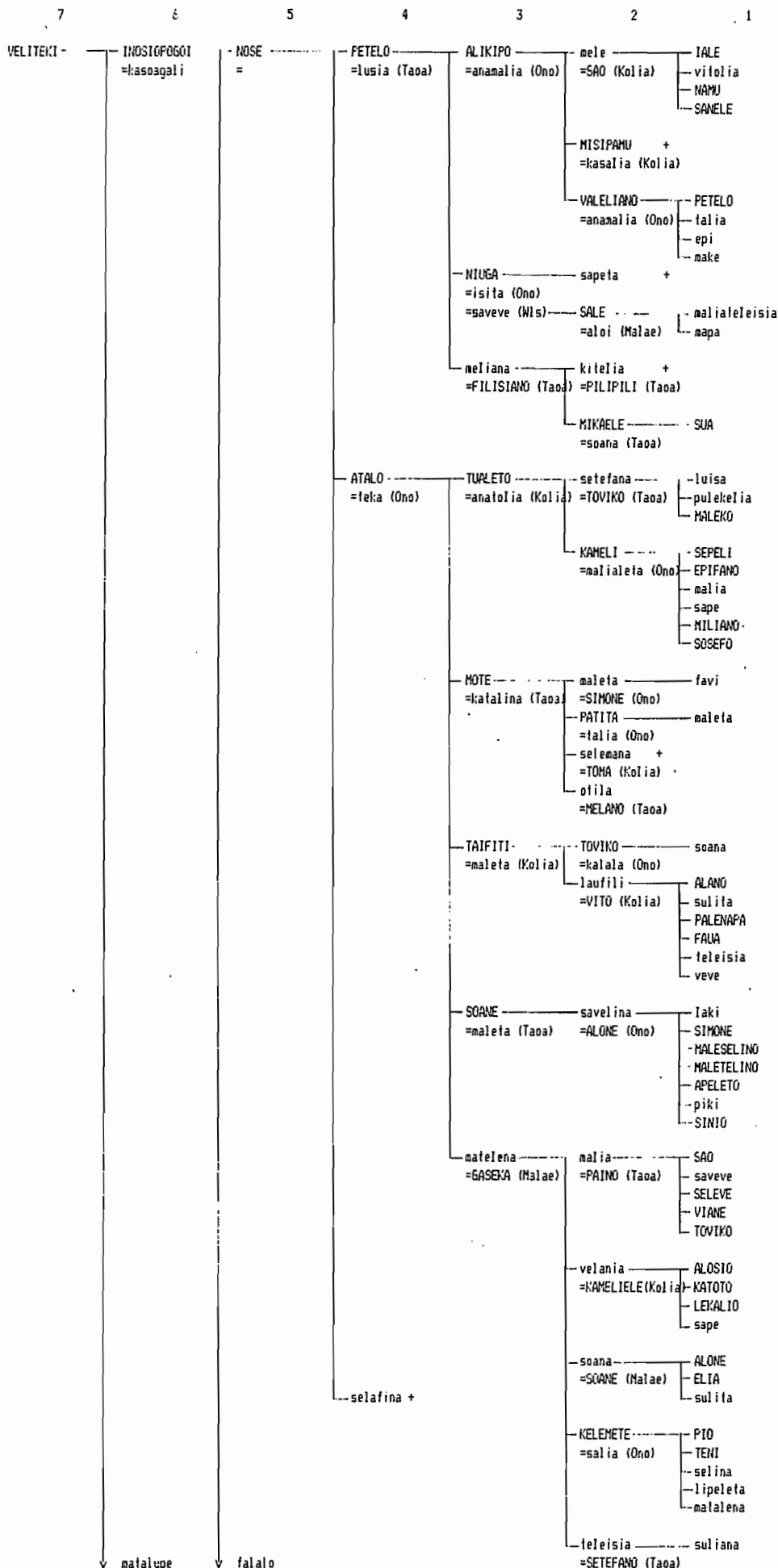

DESCENDANCE DE MATAGITOGA=naali ---> TAKASIMATUA

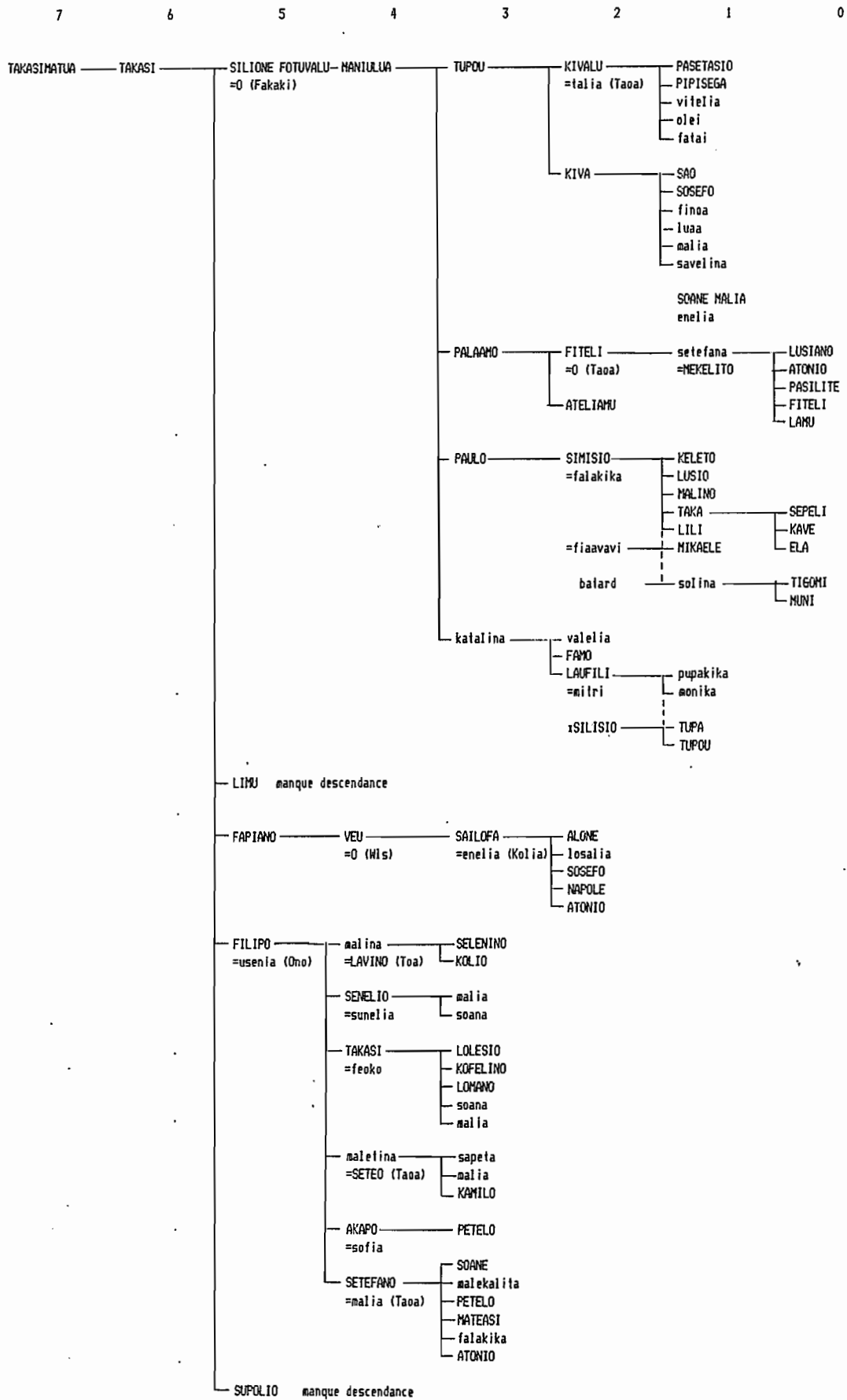

DESCENDANCE DE FAINUAVA (titre de FAINUAVA)

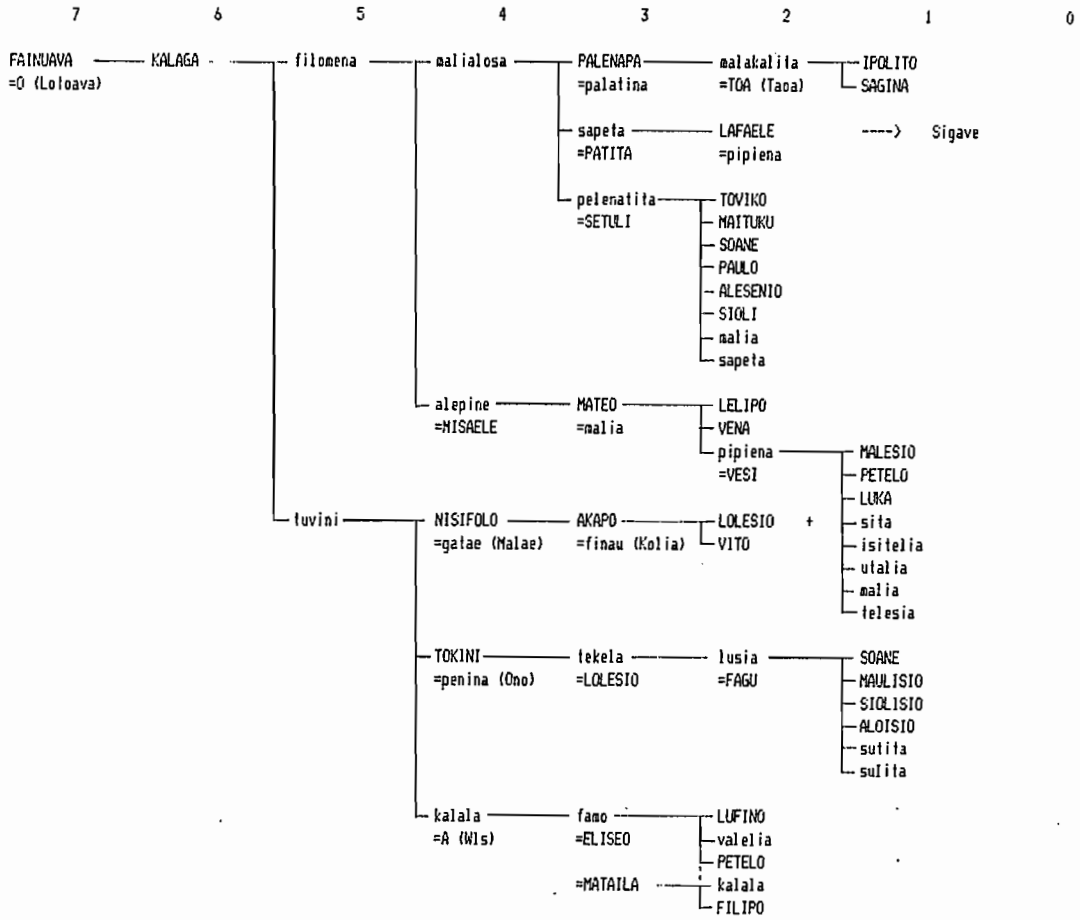

DESCENDANCE D'ATIOKO (titre de FAINUVELE)

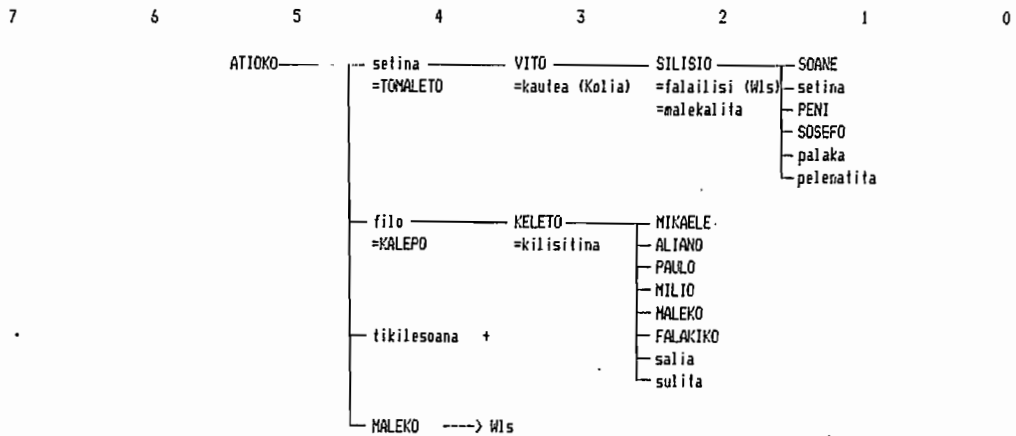

7 6 5 4 3 2 1 0

complément SARGOSEO

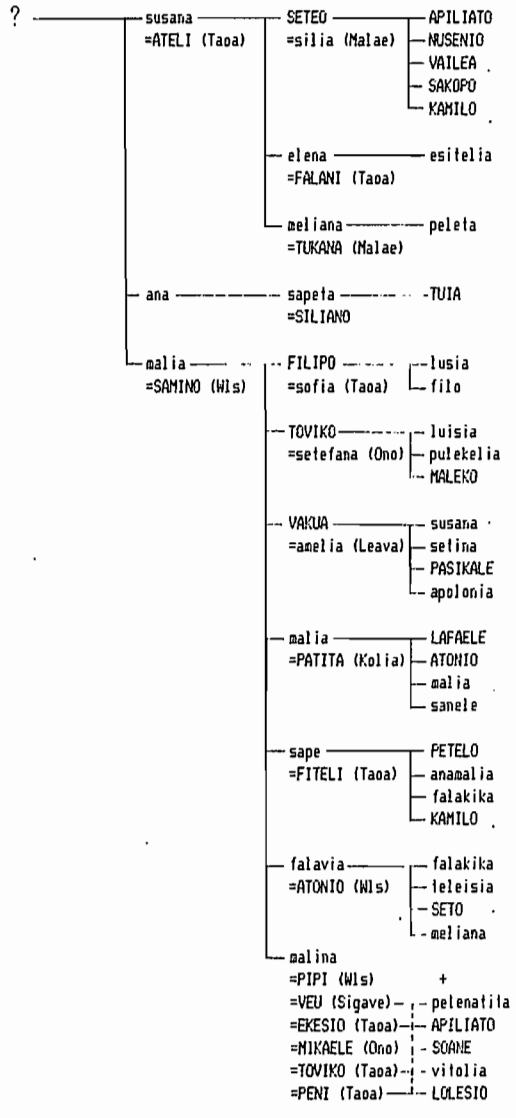

DESCENDANCE I' ATUAKESE (père de MUSUMUSU)

7 6 5 4 3 2 1 0

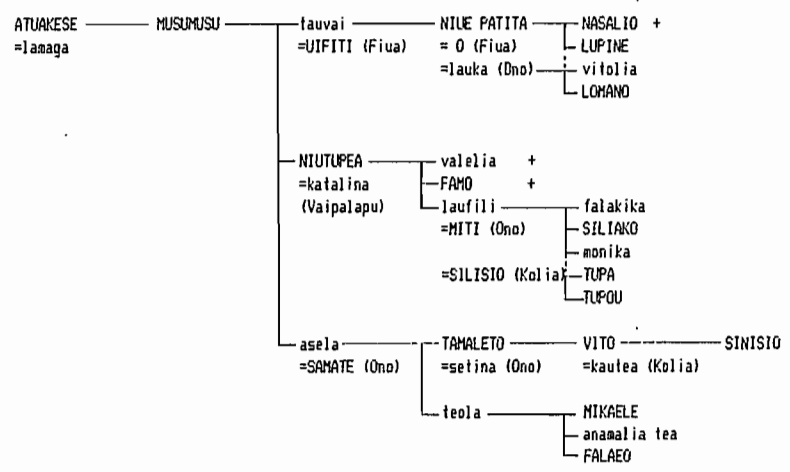

GENEALOGIES DU ROYAUME DE SIGAVE

DESCENDANCE DE FOLIVAO

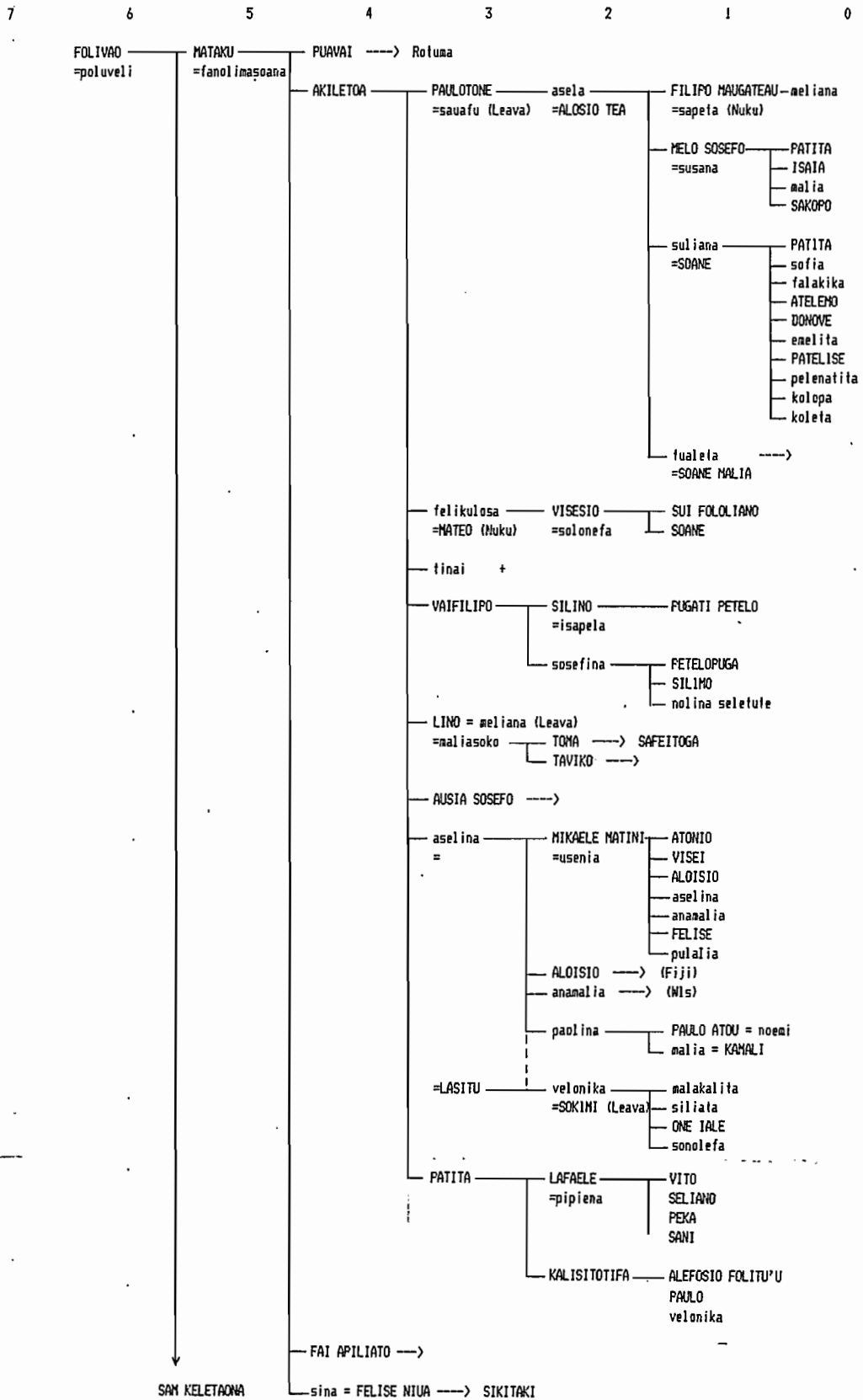

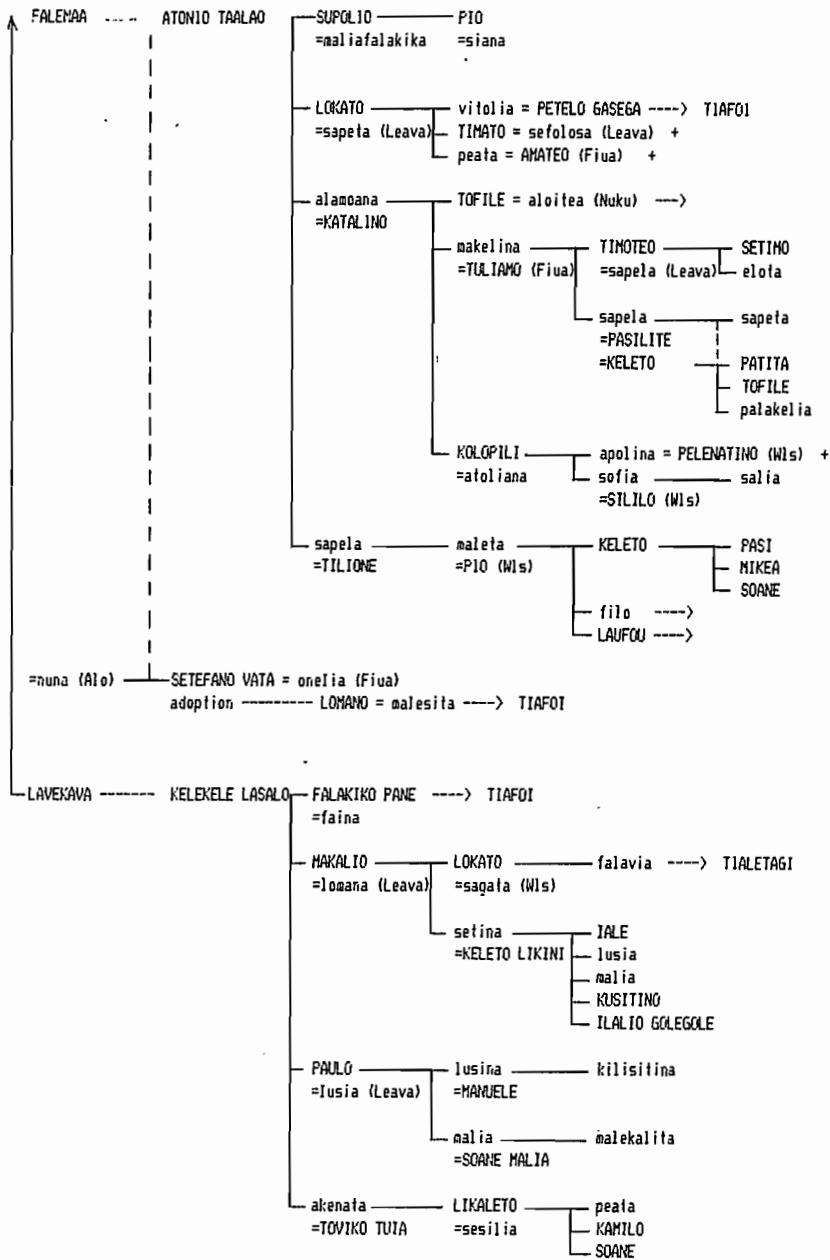

DESCENDANCE DE MAFUIKEFULU → SOKOTAU'A

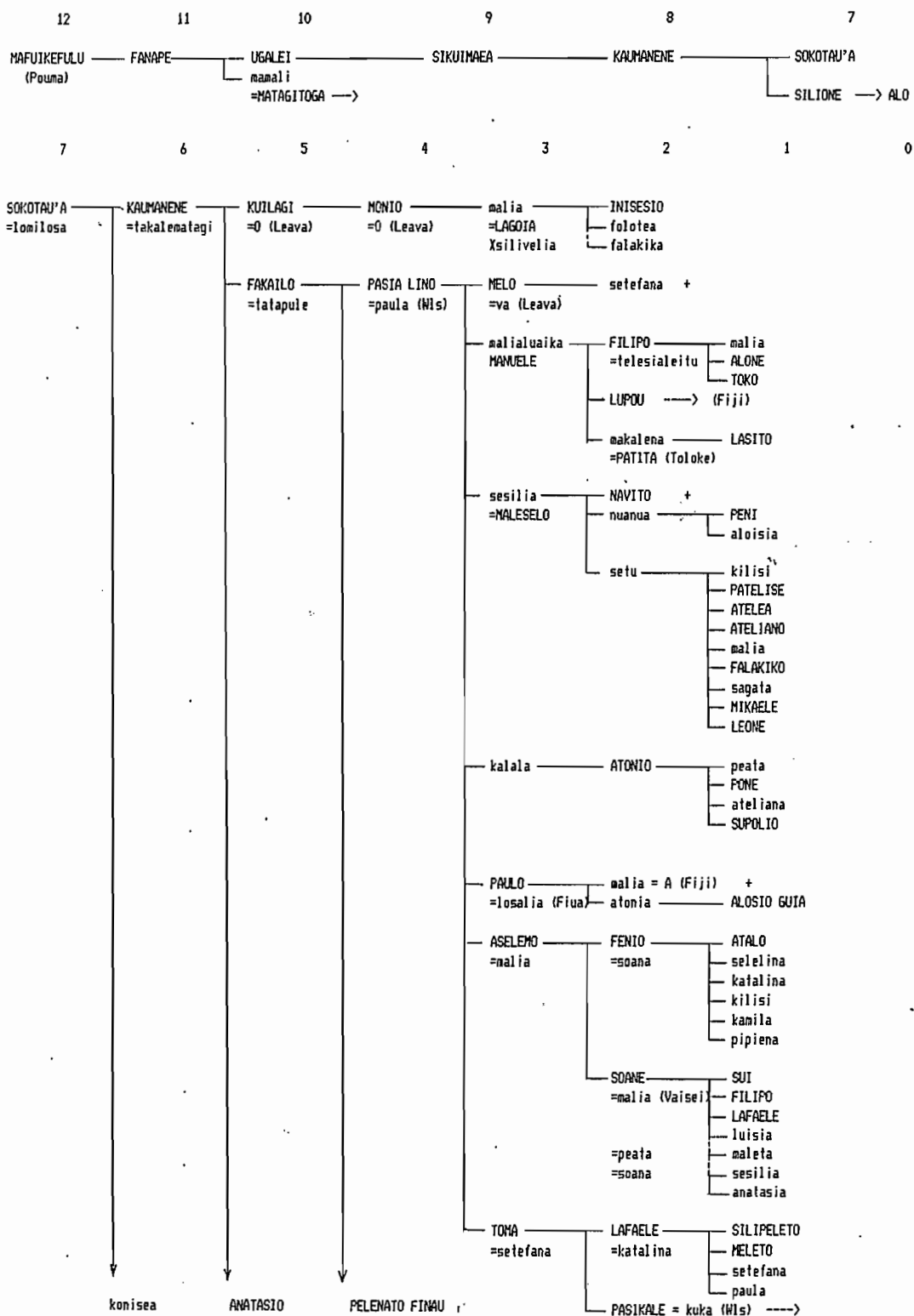

DESCENDANCE DE TIAFOI ---> FOMAI

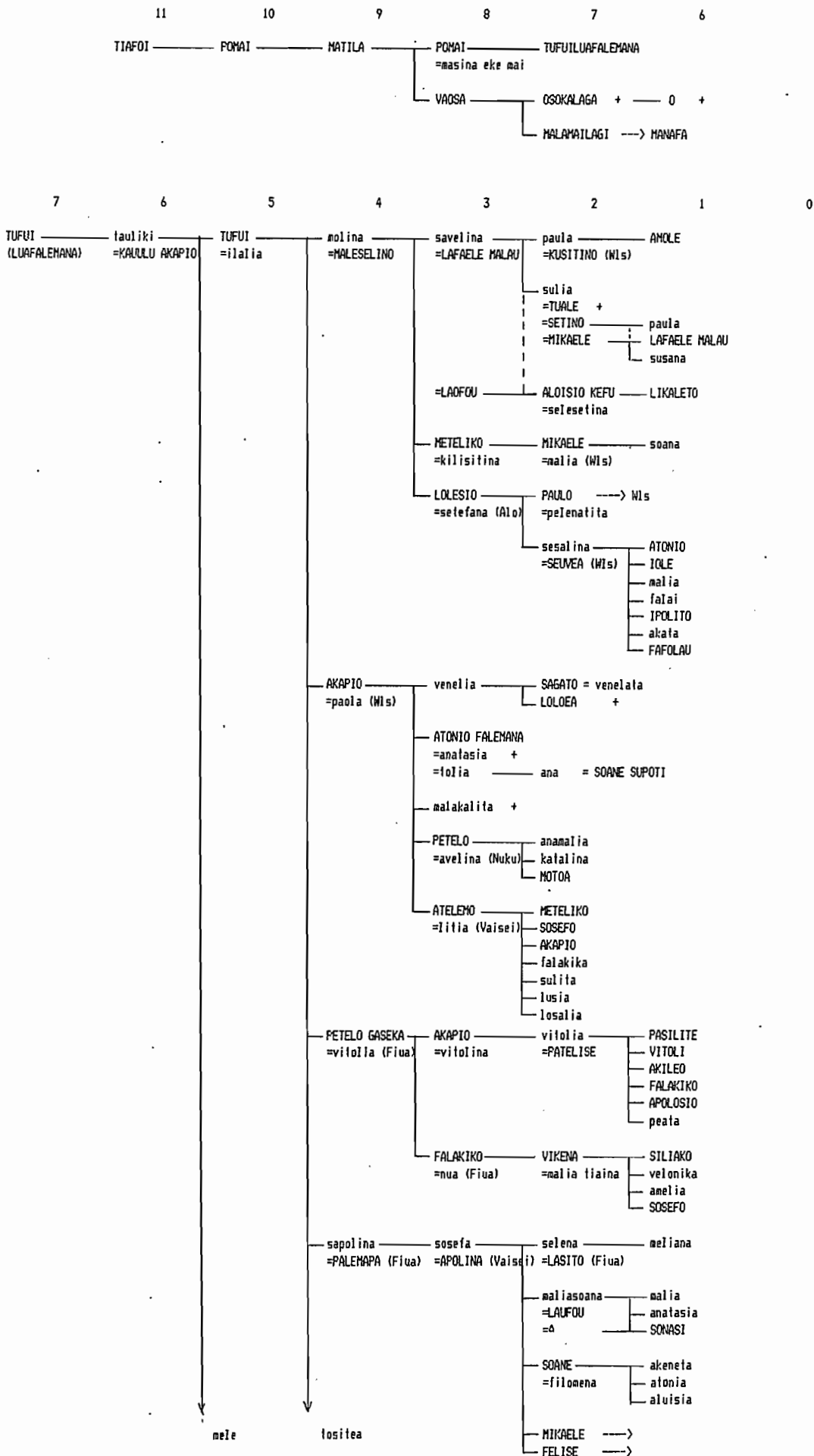

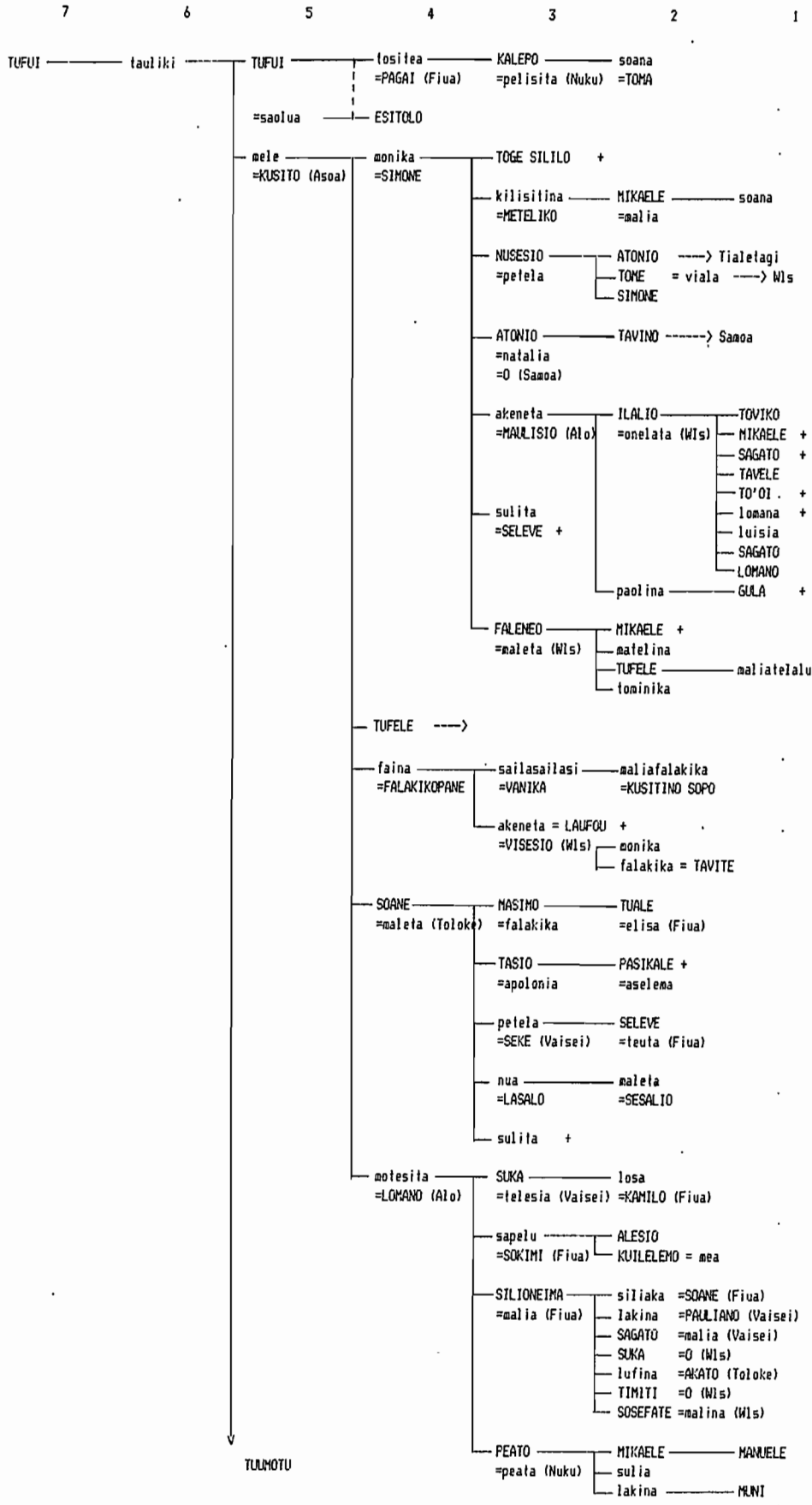

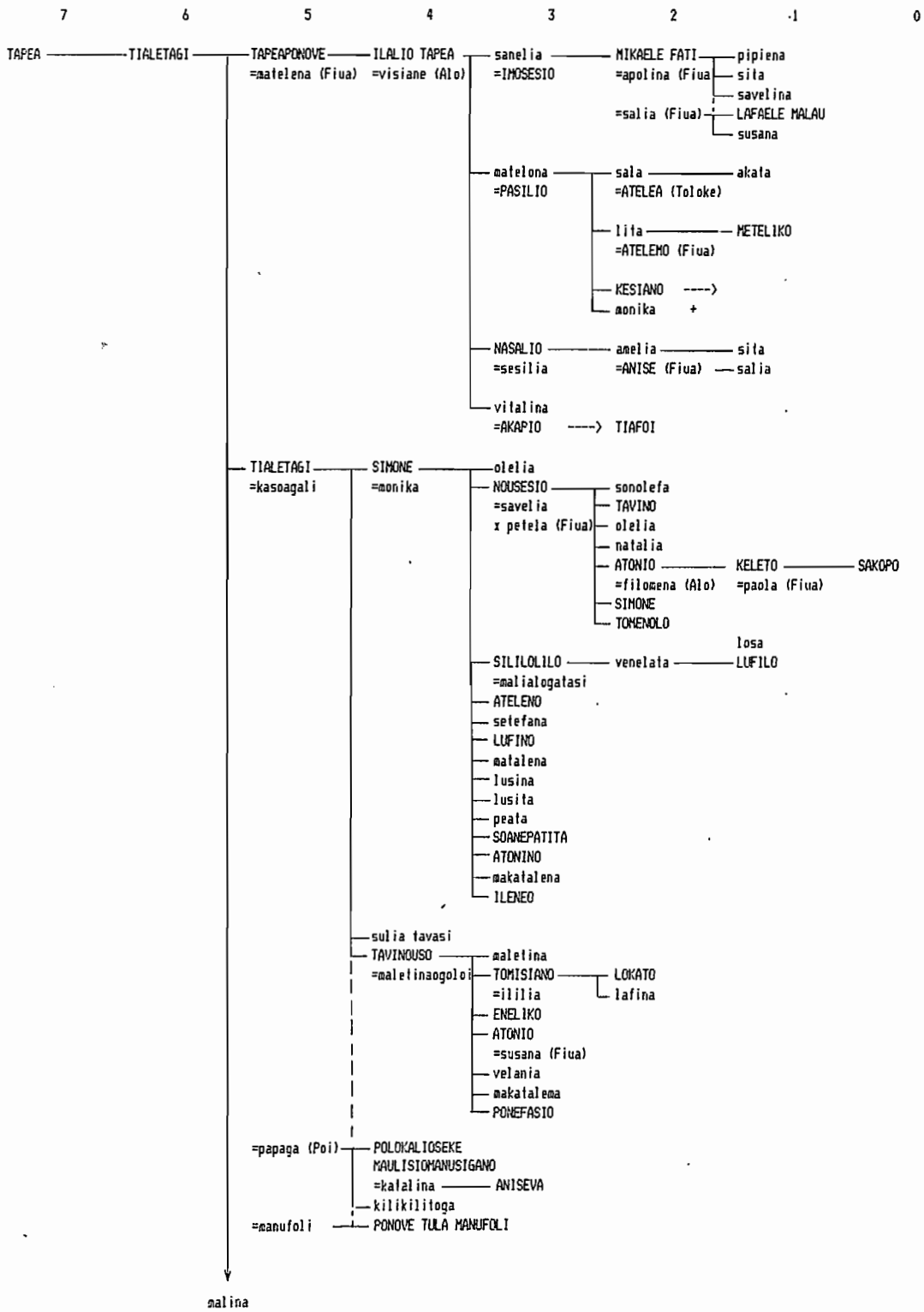

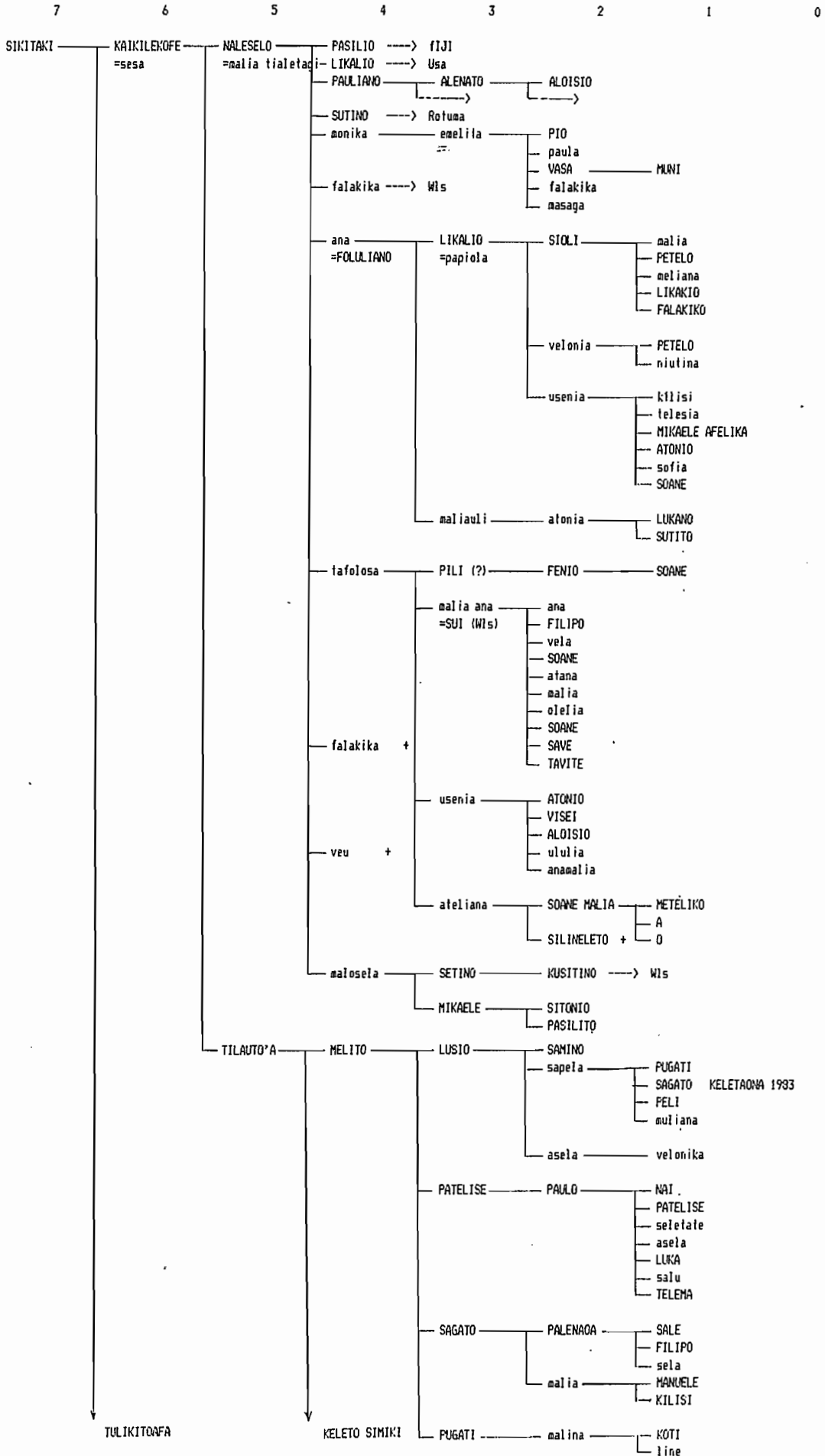

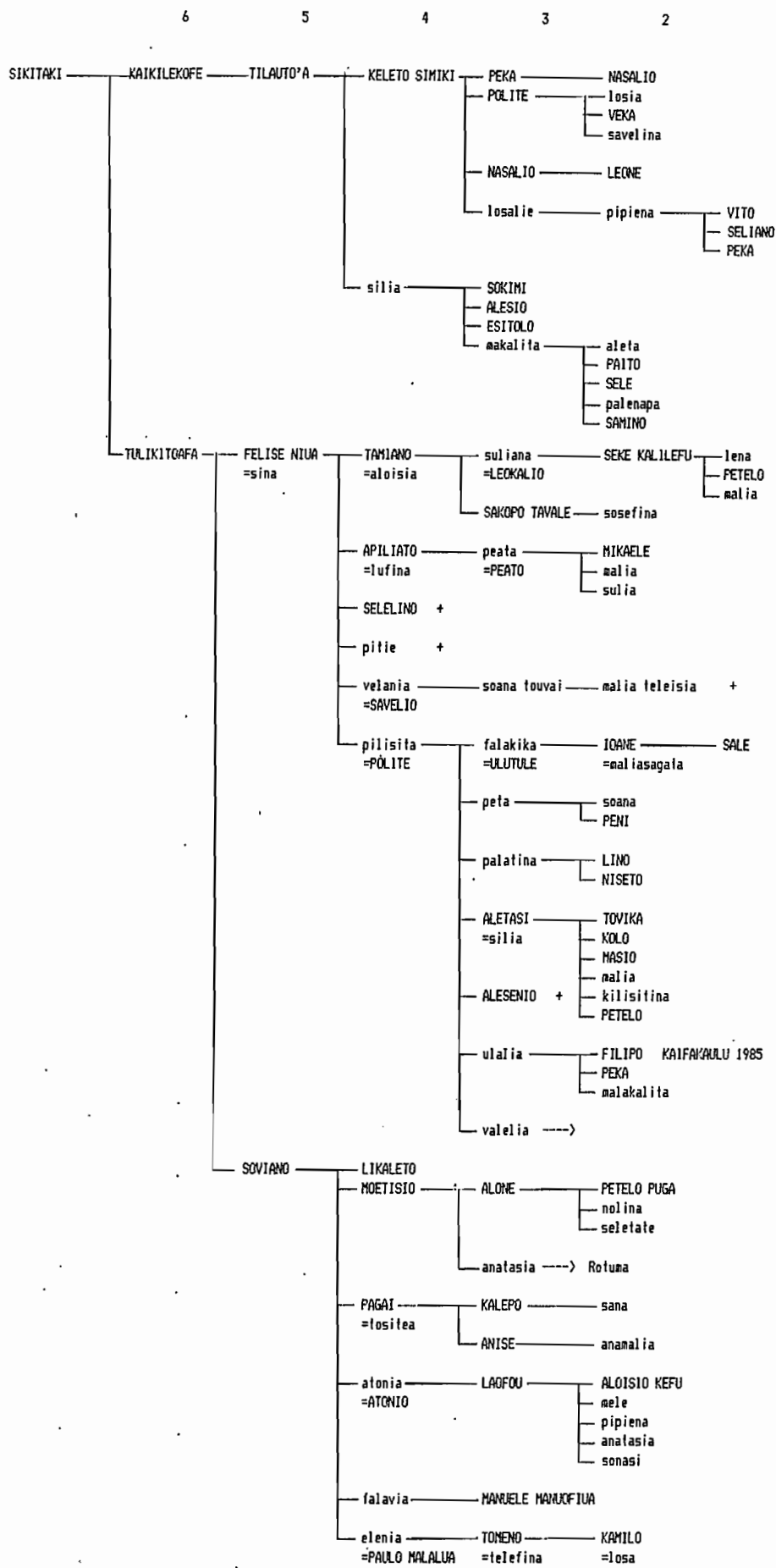

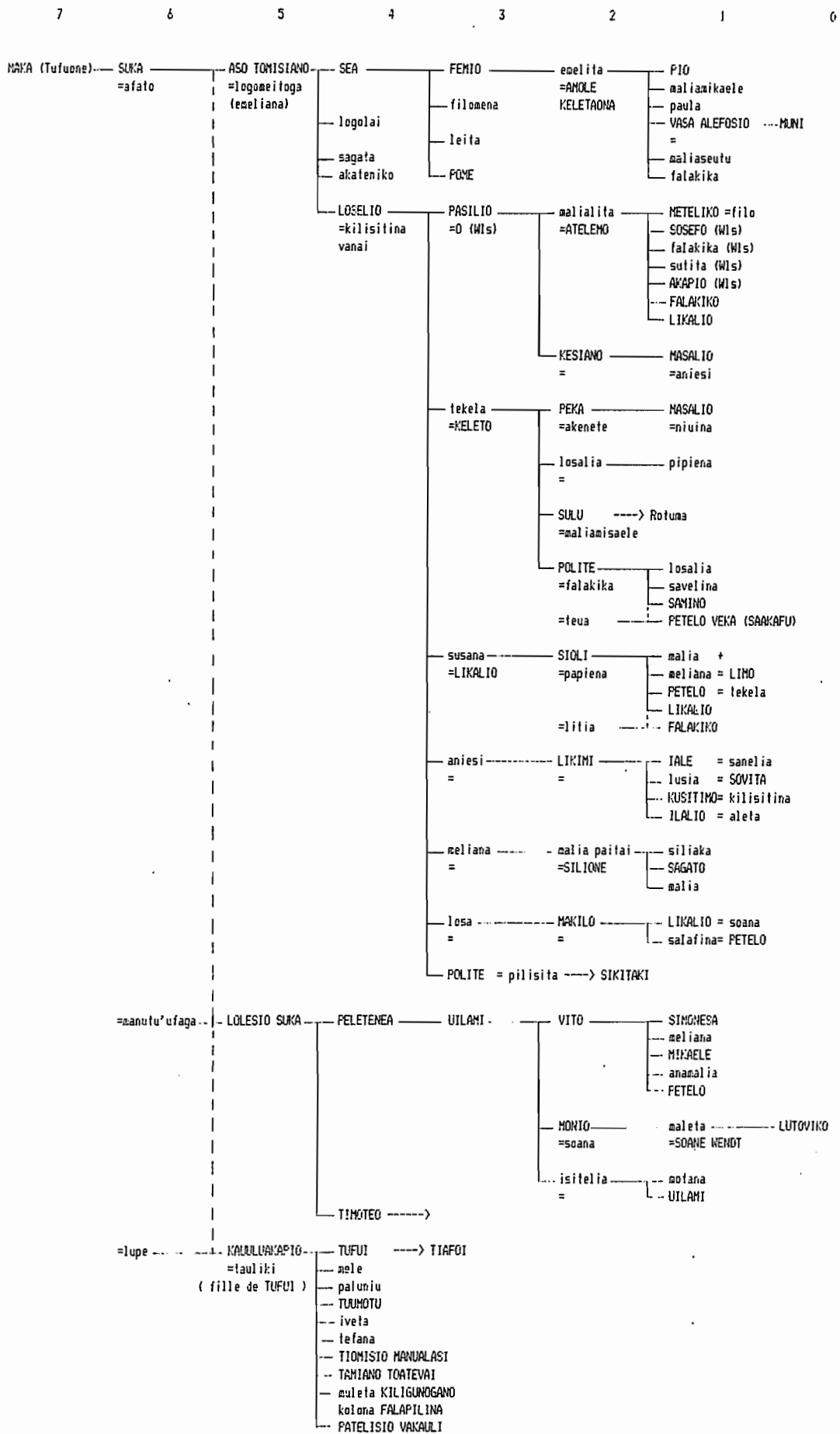

DESCENDANCE DE FAKATIKA (1e SAFEISAU)

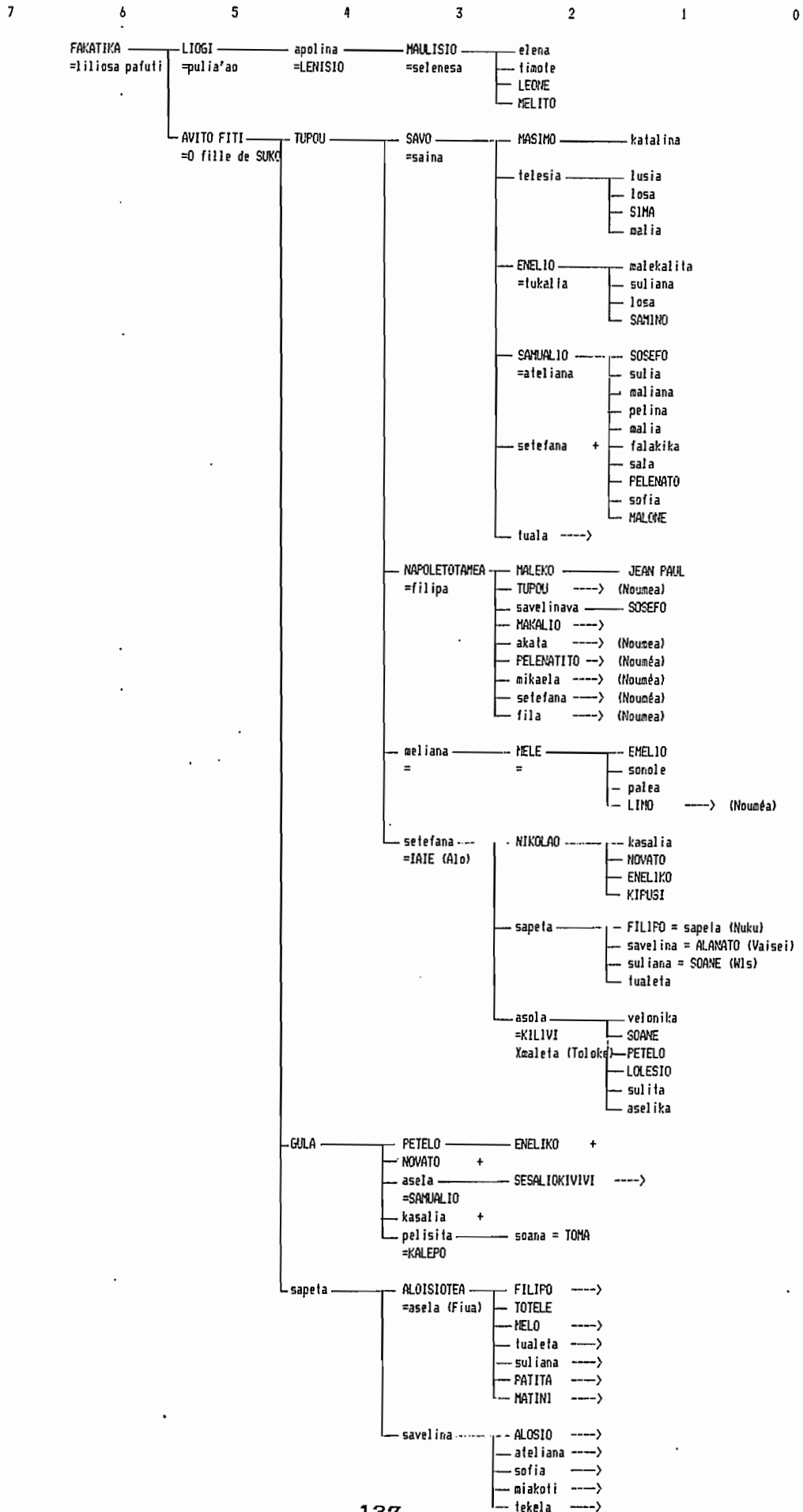

FILIMANOGI — MATLE — TIMALE ---> donne son titre aux enfants de Sina

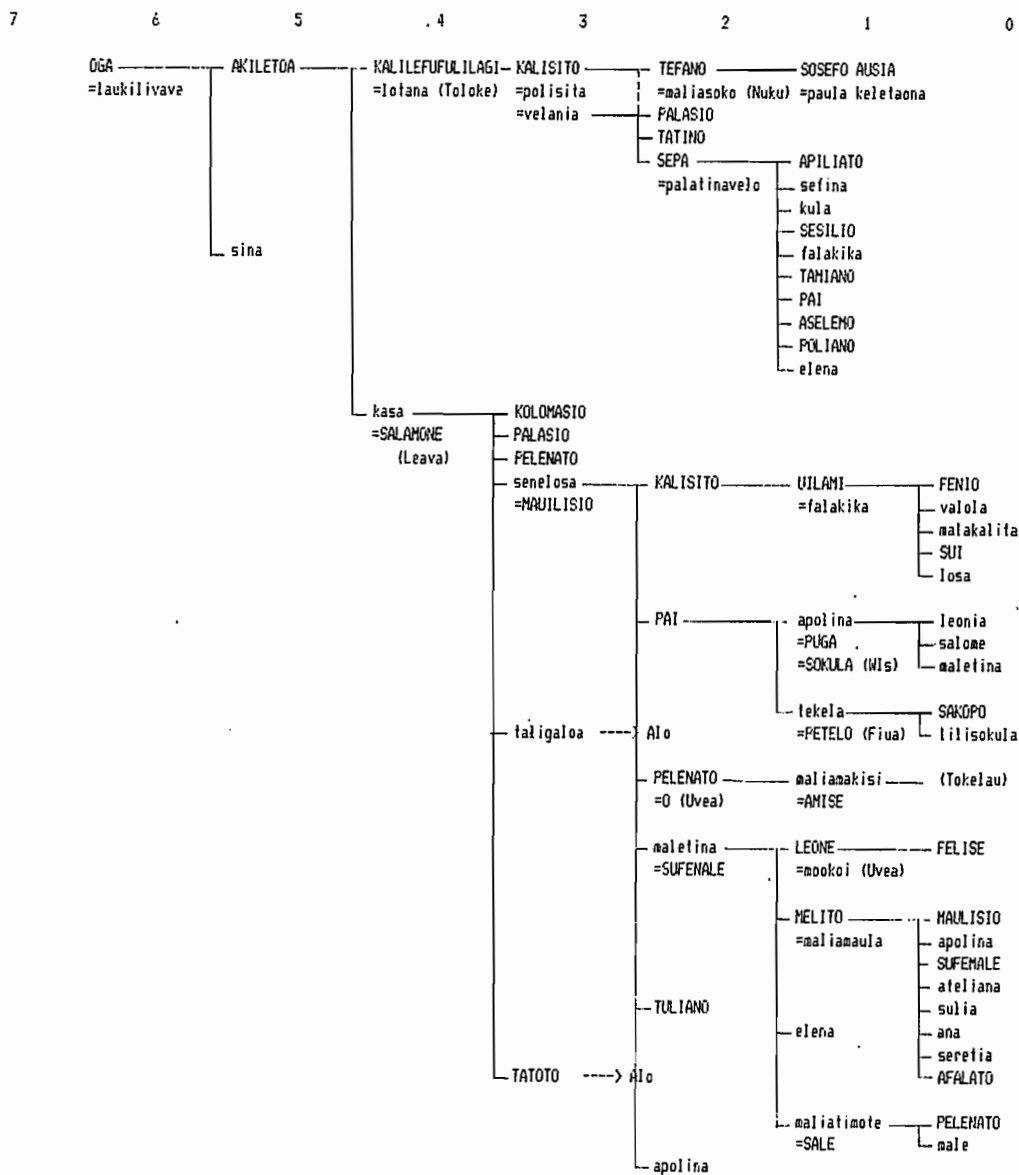

DESCENDANCE DE VAKAKULA

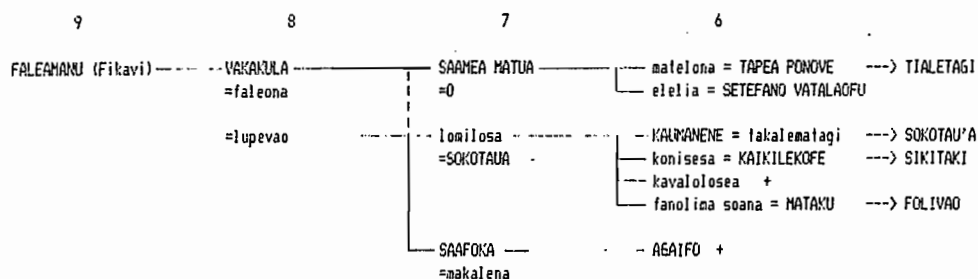

RAPPORTS D'ACTIVITE

SCIENCES SOCIALES

ARCHEOLOGIE

N° 1

1988

**Etude ethno-archéologique
et ethnobotanique de l'île de Futuna**

- * Daniel FRIMIGACCI
- * Anne DI PIAZZA
- * Christophe SAND
- ** Bernard VIENNE
- *** Jean-Pierre SIORAT

- *: ORSTOM / Nouméa
- ** : ORSTOM / Thaïlande
- *** : Musée néo-calédonien

PROGRAMME AYANT BÉNÉFICIÉ
D'UN SOUTIEN DE LA CORDET EN 1988

Laboratoire d'Ethno-Archéologie Océanienne de Nouméa
(juillet à décembre 1988)

INSTITUT FRANÇAIS DE RECHERCHE SCIENTIFIQUE
POUR LE DÉVELOPPEMENT EN COOPÉRATION

ORSTOM

Centre de Nouméa

RAPPORTS D'ACTIVITE

SCIENCES SOCIALES

ARCHEOLOGIE

N° 1

1988

Etude ethno-archéologique et et ethnobotanique de l'île de Futuna

- * Daniel FRIMIGACCI
- * Anne DI PIAZZA
- * Christophe SAND
- ** Bernard VIENNE
- *** Jean-Pierre SIORAT

- *: ORSTOM / Nouméa
- ** : ORSTOM / Thaïlande
- ***: Musée néo-calédonien

Laboratoire d'Ethno-Archéologie Océanienne de Nouméa
(juillet à décembre 1988)

PROGRAMME AYANT BENÉFICIÉ
D'UN SOUTIEN DE LA CORDET EN 1988

INSTITUT FRANÇAIS DE RECHERCHE SCIENTIFIQUE
POUR LE DÉVELOPPEMENT EN COOPÉRATION

The logo for ORSTOM, featuring the word "ORSTOM" in a stylized, bold, black font. The letters are interconnected and have a slightly irregular, hand-drawn appearance.

CENTRE DE NOUMEA