

Metodología de Investigación Básica a Nivel
Urbano y Regional en el Perú

Lê Châu

Abril de 1971

Publicado por el Centro de Investigaciones Socio - Económicas
Departamento de Economía. Universidad Nacional Agraria en
cooperación con la Oficina Regional de Desarrollo del Norte
(ORDEN)

METODOLOGIA DE INVESTIGACION BASICA
A NIVEL URBANO Y REGIONAL
EN EL PERU

L Ê C H Â U

Abril de 1971

C O N T E N I D O

INTRODUCCION

Primera Parte: PRINCIPIOS DE INVESTIGACION

Problemática estructural

- I. Realidad peruana y acercamiento metodológico
- II. Metodología de Investigación
- III. Estrategia de Investigación

Segunda Parte: CLASIFICACION DE LOS CENTROS Y DETERMINACION DE SUS ESPACIOS ECONOMICOS

Criterios de Clasificación

- I. Centros en una región de la Sábana Africana
- II. Espacio económico de una región en Madagascar
- III. Imagen de un valle en la Región Norte del Perú

Tercera Parte: METODOLOGIA DE ANALISIS Y DE SINTESIS

Metodología Empleada

- I. Principales Clasificaciones estadísticas y espaciales
- II. Esquemas Gráficos de diagnóstico
- III. Modelos y Cuenta Económica

CONCLUSION

I N T R O D U C C I O N

Esta metodología consiste en una investigación regional a partir de las unidades básicas de la vida económica hasta llegar al nivel regional. Esto es la llamada investigación de base o investigación básica.

La contribución de la investigación económica básica al proceso de desarrollo económico y social, se sitúa a tres niveles:

- 1).- el nivel de la concepción de la política económica y de la decisión económica;
- 2).- el nivel de la planificación a largo plazo, cuyas etapas son los planes a mediano y a corto plazo;
- 3).- el nivel de la observación económica y coyuntural, así como la aplicación de una política de desarrollo determinada.

Por consiguiente, la investigación básica debe buscar y/o elaborar:

- un modelo global de desarrollo con su estrategia operativa. Estos son los instrumentos indispensables para la planificación económica y social a largo plazo,
- un apoyo básico y un cuadro de referencia para los estudios de desarrollo sectorial así como para la elaboración de los proyectos,
- un conjunto de parámetros y de indicadores necesarios para la observación económica y coyuntural,
- una nueva metodología de investigación, de diagnóstico y de síntesis para los estudios de desarrollo.

Tomando en cuenta la necesidad de la planificación a mediano plazo en el Perú, la investigación básica empieza con una investigación de inmediata aplicación utilizable para la planificación regional. La finalidad de esta investigación podría ser una investigación fundamental que lógicamente debe seguir la fase de los trabajos metodológicos. Por lo tanto, se puede decir que la investigación básica es el paso intermedio y de unión entre la investigación aplicada y la investigación fundamental.

En resumen, la investigación propuesta es diferente y complementaria a los estudios de desarrollo en el sentido que esta investigación intentará recoger la "MATERIA A PENSAR", elaborar un modelo global y coherente de desarrollo y una metodología científica de trabajo a partir de las unidades económicas de base.

Es así como entendemos la diferencia entre estudio e investigación científica.

- - -

Primera Parte: PRINCIPIOS DE INVESTIGACION

En el Perú, los defectos de la estructura económica y la desarticulación (o la no articulación) del espacio económico no favorecen la integración nacional, condición esencial de la independencia económica y por consiguiente, del desarrollo económico y social.

En este caso, el problema fundamental reside en la ESTRUCTURA ECONOMICA y la ESTRUCTURA ESPACIAL.

Por consiguiente, la problemática estructural será el objetivo de la investigación, y el "tratamiento terapéutico" que permitirá "curar" los defectos estructurales, será el propósito de los trabajos proyectados.

I. REALIDAD PERUANA Y ACERCAMIENTO METODOLOGICO

Las particularidades del espacio económico en el Perú, exigen una adaptación de la metodología a sus condiciones específicas para definir las unidades económicas básicas.

Repartición Espacial

En el Perú los espacios económicos, valles y cuencas están separados por el espacio vacío del desierto. La vinculación transversal entre los valles costeros es de mucho menor grado que el existente entre cada uno de ellos con un centro urbano, cabeza de la región económica. La repartición territorial y espacial es por lo tanto muy parecida a un Peine Desdentado cuyos dientes restantes vecinos forman una unidad con su centro urbano o semi-urbano. Todos los centros importantes están ubicados en la Costa y detentan un rol egocéntrico sobre el resto del valle o su hinterland; la zona interior y principalmente la sierra está marginalizada por el proceso de desarrollo especulativo de la Costa. La importancia desmesurada de Lima-Callao ejerce una dominación sobre todas las regiones económicas a través de sus Centros Urbanos. Por consiguiente, las relaciones de flujos entre estas regiones son muy limitadas.

De lo expuesto anteriormente podemos pensar que el Centro Urbano es un verdadero núcleo dinámico de la región económica, cuya vida depende de este núcleo.

ESQUEMA Nº 1

IMAGEN ESPACIAL - GRAN REGION NORTE

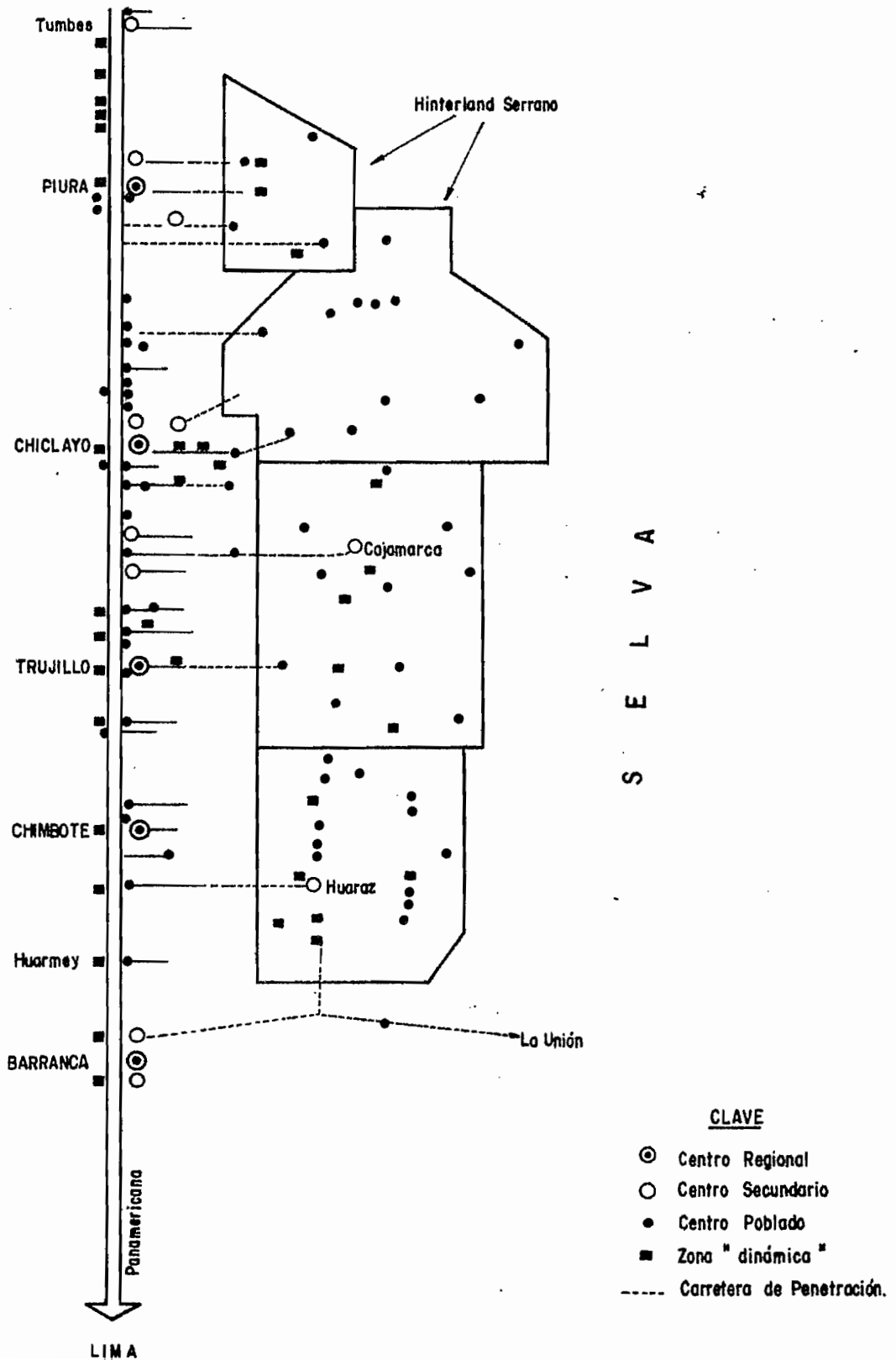

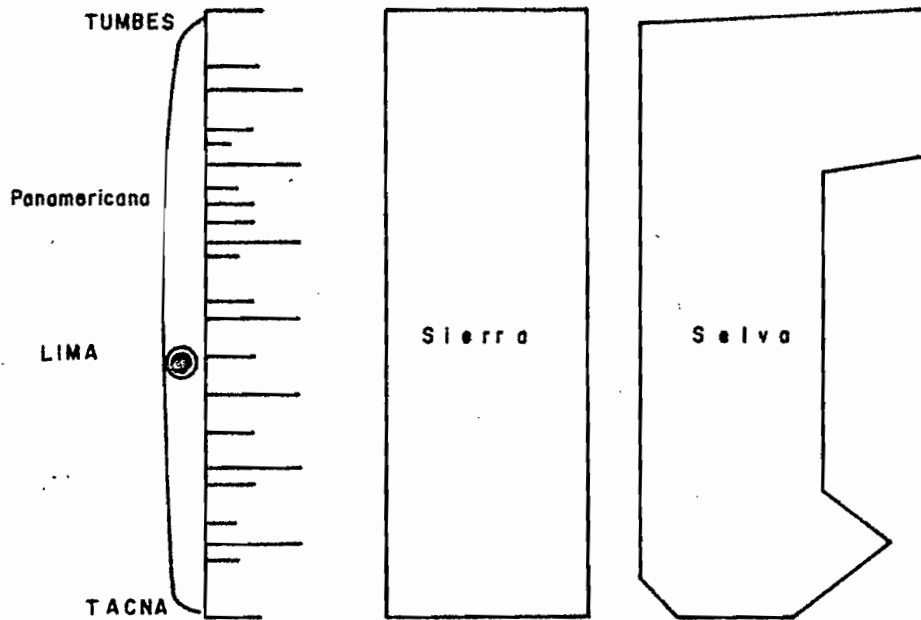

Si tomamos en cuenta la importancia de flujos hacia LIMA-CALLAO y la forma real de las áreas cultivadas, el "peine desdentado" deviene un "SERRUCHO" para el conjunto regional Norte.

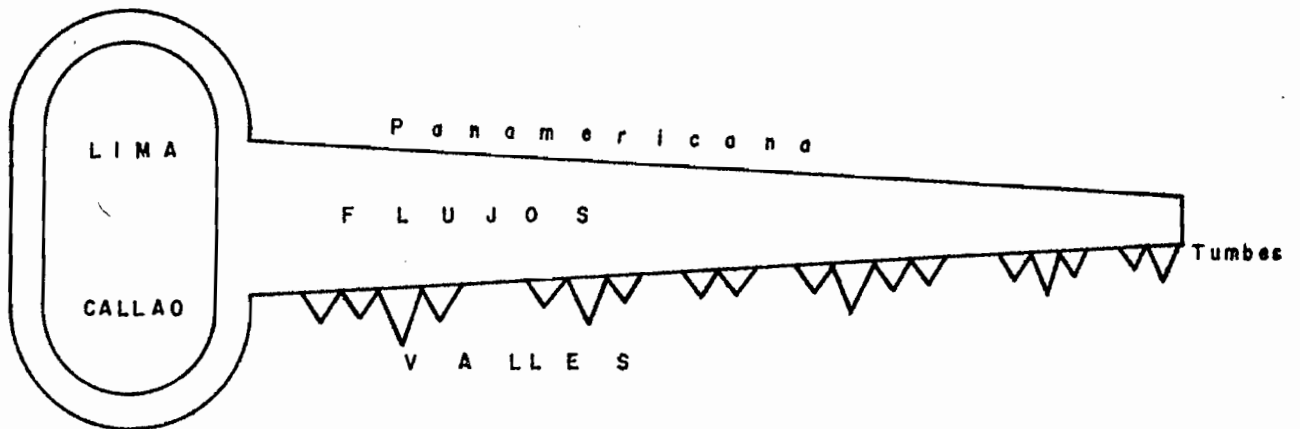

La importancia de los centros urbanos en el proceso de desarrollo económico en el Perú, así como en los países en desarrollo, es expresada por su rol predominante dentro del espacio económico y su vocación de promotor del modernismo y de la tecnología; en este sentido, cumple las siguientes funciones:

- Centro de acumulación por su poder de atracción del capital, de drenaje de la renta territorial y del ahorro,
- Centro de atracción de "cerebros", de técnicos y de población migrante,
- Centro político, social, cultural y técnico,
- Centro de producción moderna y de consumo privilegiado,
- Centro de distribución de mercaderías y de comercialización de productos agropecuarios y artesanales,
- Centro de servicios técnicos-sociales y financieros,
- Distribuidor de ingresos, de equipamiento y de infraestructura (teóricamente por lo menos),
- Puerta abierta al exterior.

En resumen, se trata de un espacio económico privilegiado de donde provienen las decisiones económicas (a nivel regional) y los efectos de crecimientos; eso no significa que en la realidad, los centros regionales en el Perú sean verdaderos centros polarizadores así como los principales beneficiarios de la redistribución de una parte de la riqueza proveniente del Área Metropolitana Nacional.

Si bien la baja productividad y la falta de equipamiento de producción de la Sierra han sido indicadores de sub-desarrollo, la concentración urbana y el egocentrismo económico de los centros de la región, podrían dar lugar a los factores de crecimiento de toda la región. Entonces, conviene buscar los puntos del bloqueo que impiden la difusión de este crecimiento.

Después de esta constatación de la realidad espacial en el Perú, podemos examinar el papel diferente de cada una de las unidades territoriales y los instrumentos clásicos de estudio para el desarrollo y la planificación. Este examen crítico y analítico debe permitir la elección de una metodología adecuada para el Perú.

Procedimiento Clásico y Neoclásico de Estudio para el Desarrollo o la Planificación

El procedimiento y los instrumentos de estudio conocidos actualmente en el mundo capitalista son el resultado de las teorías clásicas, marginalistas, neoclásicas y de una tendencia netamente tecnocrática. Cualquiera que sea la unidad territorial o espacial, los mismos instrumentos, es decir, el reflejo del pensamiento, son empleados tomando una región como si fuera en realidad un pequeño país; y un centro urbano, como una pequeña metrópoli nacional. Es por esto que los instrumentos no cambian y se repiten los mismos capítulos:

- Macroeconomía = Precio, inflación, inversión, etc..
- Microeconomía = Agricultura, industria, servicios y ramas de producción en cada sector.
- Coyuntura del país y ubicación de objetivos en las otras unidades territoriales.

- En este caso, la suma de:
- Regiones = País
- Sectores = Sistema
- Ramas = Sectores

y el porcentaje regional = Estructura económica. Eso es una lógica puramente contable, o sea "la suma de las partes es igual al todo".

Este procedimiento puede resultar útil solamente para elaborar una cuenta nacional. Estos mecanismos de funcionamiento así como la dinámica de una economía (particularmente regional y urbana) no parten del análisis.

La tendencia tecnocrática sumada a estos instrumentos clásicos, la obsesión de racionalidad y de maximización tienen su valor analítico en el caso de las empresas modernas dentro del marco de una economía altamente desarrollada.

Si tomamos en cuenta solamente las diferencias fundamentales entre cada una de las unidades territoriales o espaciales, veremos que cada una de ellas necesita una metodología particular de estudio y de análisis (Véase cuadro a continuación y 2 cuadros comparativos en la segunda parte).

De lo que precede, se intenta elaborar una metodología de investigación tomando cada conjunto de valles como una unidad espacial y como una región económica cuyo núcleo privilegiado es el centro urbano o centro regional.

El motivo, el constreñimiento y las ventajas de esta elección son:

- La misma unidad reúne en sí misma las características a la vez espaciales y económicas dentro de una área territorial y geográfica;

DIFERENCIAS FUNDAMENTALES ENTRE PAIS-CONJUNTO REGIONAL-REGION ECONOMICA Y CENTRO URBANO EN EL PERU

P A I S	CONJUNTO REGIONAL	REGION ECONOMICA	CENTRO URBANO (+ su zona satélite)
<p>A.- CRITERIOS GENERALES</p> <ul style="list-style-type: none"> - <u>Dimensión.</u>- Gran superficie con actividades que se complementan - <u>Fronteras.</u>- Naturales o controladas - <u>Metrópoli Nacional.</u>- Con su área metropolitana organizada y dominante 	<ul style="list-style-type: none"> - Superficie suficientemente grande con las regiones económicas muy heterogéneas y espacios vacíos. - No todas sus fronteras son controladas. - Sin Metrópoli Regional 	<ul style="list-style-type: none"> - Superficie más grande que un departamento. - Sin frontera artificial, pero con frontera económica y geográfica - Con Centro Urbano Regional 	<ul style="list-style-type: none"> --Concentración de población urbana y de actividades heterogéneas a diferentes niveles: moderno, mediano, complementario y "marginal" - Frontera económica y geográfica fácilmente distinguida - Centro de la región económica
<p>B.- CRITERIOS INSTITUCIONALES Y CONCEPTUALES</p> <ul style="list-style-type: none"> - Entidad Nacional con personalidad jurídica internacional y soberanía nacional - <u>Planificación.</u>- Decisión política y económica. Decisión también de firmas con sede en la Capital Nacional - <u>Desarrollo.</u>- Concepción, coordinación, control, administración 	<ul style="list-style-type: none"> - Ninguna realidad institucional o gubernamental. Ensamblamiento artificial - Estudio - Coordinación interregional. 	<ul style="list-style-type: none"> - Sin realidad gubernamental; Ensamblamiento económico coherente - Estudio, acondicionamiento, regionalización del plan Nacional - Realización y coordinación regional 	<ul style="list-style-type: none"> - Entidad institucional (Municipalidad) cuya frontera es generalmente más pequeña que su influencia económica - Ubicación y realización de objetivos industriales del Plan Nacional - Realización urbana.
<p>C.- CRITERIOS ECONOMICOS</p> <ul style="list-style-type: none"> - <u>Rol Financiero.</u>- Capitalización, redistribución de la riqueza - Egocentrismo de la Metrópoli Nacional centro financiero - <u>Abertura directa al extranjero, papel internacional</u> - <u>Rol Espacial.</u>- <ul style="list-style-type: none"> - Dominación egocéntrica por la fuerte atracción de la Metrópoli Nacional - Regulador de flujos cuya cuantificación es más fácil que en otros niveles territoriales - <u>Rol Estructural.</u>- <ul style="list-style-type: none"> - Corrector del desequilibrio regional - Repartidor de efectos económicos para el acondicionamiento y el equipamiento regional - Coherencia entre la estructura de producción, la estructura económica y la estructura de consumo 	<ul style="list-style-type: none"> - Rol no determinado - Rol no determinado - Rol no determinado - Sufre el egocentrismo de la Metrópoli Nacional - Rol no determinado - Rol no determinado - Rol no determinado - Rol no determinado 	<ul style="list-style-type: none"> - Capitalización y redistribución a su nivel - Influencia de la Metrópoli Nacional. Área de apoyo de su centro urbano - Abertura directa al extranjero o a través de Lima-Callao - Sufre el egocentrismo de la Metrópoli Nacional - Área de apoyo de intercambio urbano. Flujos difíciles de cuantificar - Desequilibrio estructural puede ser complementario - Rol depende de la repartición nacional de la riqueza - Sin coherencia estructural con especialización eventual 	<ul style="list-style-type: none"> - Capitalización, equipamiento urbano, centro de servicios - Irradiación urbana - Intermediario entre su hinterland y el exterior - Víctima del egocentrismo Metropolitano y egocentrador a su nivel regional - Intermediario entre su hinterland y afuera. Flujos cuantificables - Equilibrio interno puede ser una fuente de especialización - Equipamiento y jerarquización urbanas. Centro de atracción regional - Competencia con otros centros y regiones

- Esta unidad económica y espacialmente real, permanecerá, cualquiera que sea la división administrativa y la regionalización;
- El ensamblamiento económico y espacial de los valles costeros podría dar lugar al nacimiento de una Área Metropolitana Regional como en el caso del área de Trujillo a Chiclayo, por ejemplo;
- Por consiguiente, la elección de una metrópoli regional será más fácil y estará más cerca de la realidad del conjunto regional;
- La planificación a nivel del conjunto regional saldrá de la base espacial.

La estrategia y la metodología de investigación serán descritas con más detalles en los capítulos siguientes.

Refiriéndonos a la necesidad de la planificación sectorial, el mayor inconveniente de esta metodología es la necesidad de una tabulación adicional por sector de las regiones para tener datos a nivel del conjunto regional. Por lo tanto, la elaboración del plan interregional de mora más tiempo que el estudio sectorial a partir del conjunto regional. Sin embargo, un suplemento de medios materiales resolverá este problema.

La desagregación analítica de las estadísticas, de los efectos económicos y de los factores espaciales, serán presentadas en la forma más detallada posible para el diagnóstico de funcionamiento y de dinámica. Después podríamos reunir los detalles en unos indicadores y factores fundamentales para la síntesis.

La "no-uniformación" estadística debe permitir un análisis a la vez suficientemente fino y sintético según el escalón territorial o según el sujeto estudiado o según el propósito buscado.

La integración a posteriori será entonces más fácil y más precisa con la desagregación fina a priori.

Definiciones de las Terminologías Espaciales Empleadas

Tomemos en cuenta a la vez el problema de metodología clásica y el de las características de cada una de las unidades espaciales, la presente metodología utilizará:

- Para la Región Norte. El ensamblamiento regional, la inter región, conjunto de regiones o un término más futurista y constructivo: el de conjunto regional.
- Para la Región económica. Región constituida por una área espacial homogénea que se compone de un centro urbano, de los centros secundarios y satélites, de una zona integrada, de una zona periférica de panllevar y de una zona exclusivamente agrícola "marginal" de la Sierra.
- Para la Subdivisión de una región económica. Ver "clasificación de un valle en el Perú" (Segunda Parte, Capítulo III).
- Para el Area Metropolitana. Un conjunto de regiones económicas que podría ser un polo de crecimiento, de convergencia de acumulación material y tecnológica, de redistribución de riqueza, de técnica y de efectos económicos de arrastre.

* * *

ESQUEMA Nº 2

PROCESO METODOLOGICO DE DESARROLLO DE LA INVESTIGACION BASICA
HIPOTESIS DE TRABAJO

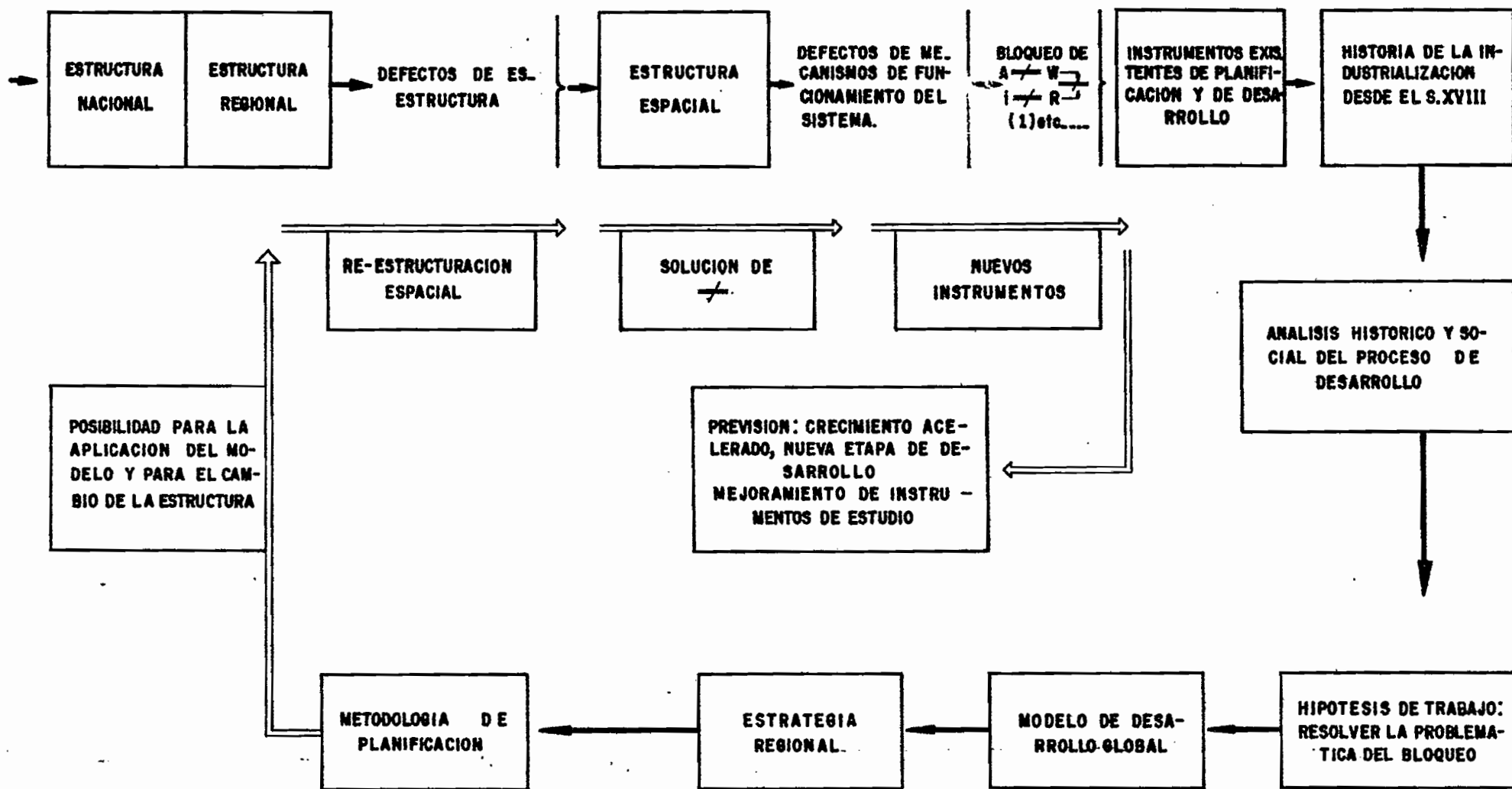

(1) A = Acumulación material y tecnológica
i = Integración e independencia económicas
/ Contra.

W = Nueva ocupación oferta e la fuerza de trabajo
R = Relaciones interindustriales

II. METODOLOGIA DE INVESTIGACION

La metodología propuesta es el resultado de investigaciones y estudios efectuados hace varios años en los diferentes países del mundo con regímenes políticos, sistemas económicos y niveles de desarrollo muy distintos. A pesar de esta variedad de muestreos, este modelo necesita un mejoramiento y una adaptación en el tiempo y en el espacio. Esto es el proceso de acumulación científica.

Propósito de la investigación

- La imagen y la problemática retrospectivas y actualizadas.
- La dinámica interna y espacial.
- El modelo y la estrategia de desarrollo económico del conjunto regional.

Relacionado a la necesidad de la planificación regional actual, la metodología de investigación se propone como hipótesis de trabajo inmediatamente aplicado:

- La estructura de producción,
- La estructura económica,
- La estructura espacial,
- Los efectos del crecimiento económico (esquemas N° 3 y 8).

Las unidades y las áreas de investigación serán:

- Centros urbanos y su hinterland hasta la sierra siguiendo el camino de los valles,
- Centros secundarios y núcleos poblados,
- Economía Agrícola de la sierra así como su potencial no utilizado actualmente,

- Proceso histórico de desarrollo de los complejos agro-industriales y su papel económico.
- Areas "exteriores" (Lima-Callao, Resto del País, Coyuntura Internacional) relacionadas a la abertura de la Región.

El procedimiento de trabajo puede resumirse como sigue:

- Encuesta por sondeo probabilístico con muestreo aleatorio,
- Tratamiento de datos con una ventilación estadística de las actividades y de los agentes económicos según su función y su papel en el proceso de producción y de consumo, sus efectos económicos y espaciales, su organización social, financiera y técnica de trabajo y de producción. Asimismo, para la producción de bienes y de servicios.
- Modelos matemáticos y esquemas gráficos de síntesis, de diagnóstico y de previsión.

ESQUEMA Nº 3
HIPOTESIS DE INVESTIGACION APLICADA PARA LA PLANIFICACION ECONOMICA

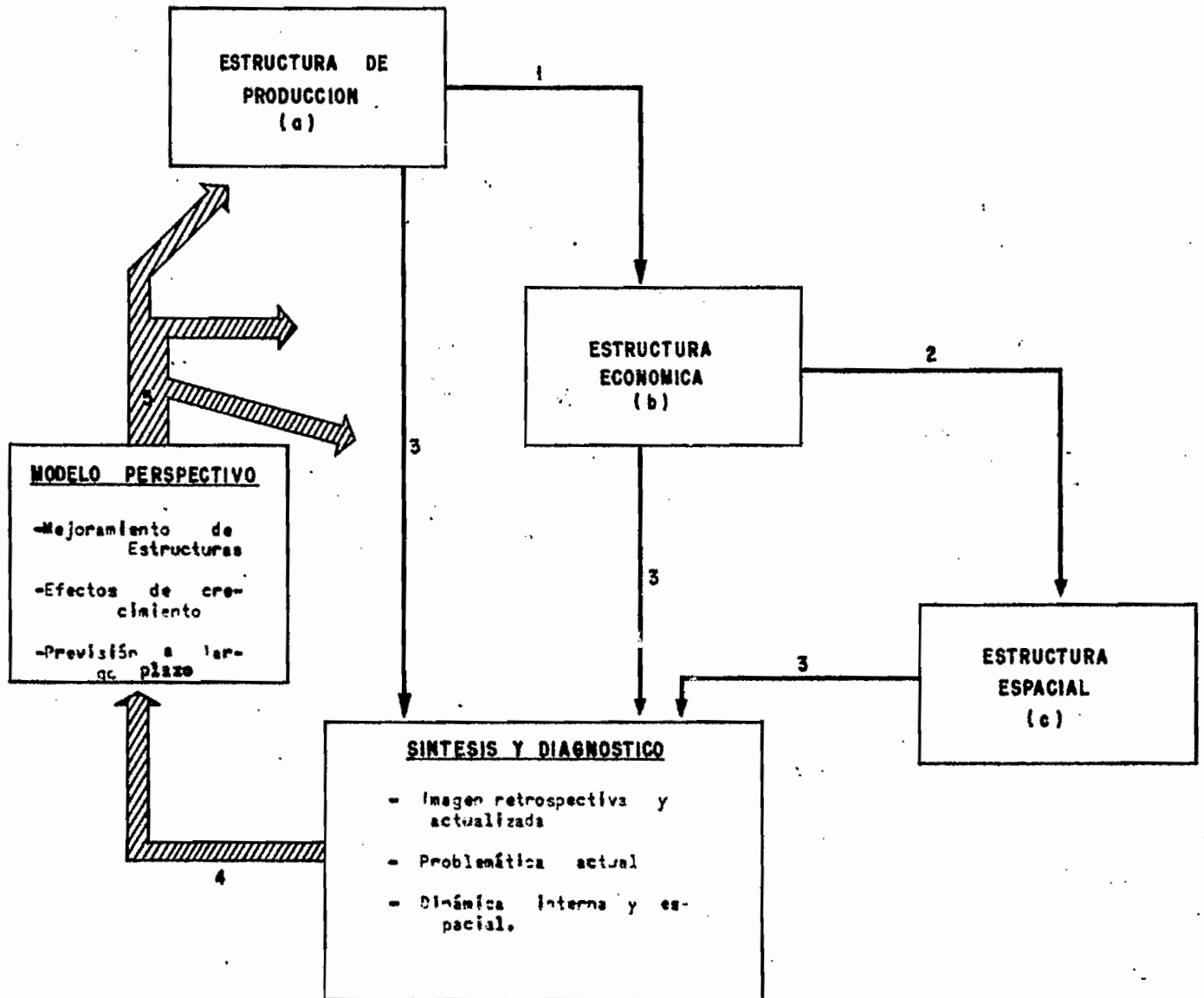

(a) = - Valor agregado

- Insumo
- Productividad
- Relaciones Inter-Industriales
- Trabajadores
- Capital

(b) = Estructura de Producción más:

- Redistribución de Ingresos
- Inversiones
- Estructura Socio-Profesional
- Estructura de consumo
- Flujos Financieros y Económicos entre actividades
- Importaciones y exportaciones

NB. Se necesita un estudio retrospectivo

(c) = Estructura Económica más:

- Flujos espaciales
- Armadura y jerarquía urbanas
- Relaciones Sectoriales y entre actividades
- Irradiación espacial
- Integración Económica (Nacional e Internacional)

TRABAJOS DE INVESTIGACION

<u>Encuesta y Estudios</u>	<u>Análisis</u>	<u>Síntesis</u>
<p>1. Estudio retrospectivo (1965) de la estructura de producción al nivel del País y de la Región (2 esquemas + metodología). Factores: Valor agregado, PEA, insumo principal. Esquemas actualizados 1970.</p> <p>2. Estudio de la historia y de la coyuntura económica del Perú</p>	<ul style="list-style-type: none"> - Imágen retrospectiva y evolución 1965-70 - Defectos de estructura - Mecanismos de funcionamiento - Relaciones industriales (insumo principal) - Integración económica 	<p>1. Diagnóstico de la problemática de la región.</p>
<p>3. Censo exhaustivo de empresas y explotaciones de producción de bienes y servicios (1970-71)</p> <p>4. Encuesta de transporte de pasajeros.</p> <p>5. Encuesta de mercado de productos agropecuarios.</p> <p>6. Censo del personal y estudio de gastos de servicios públicos.</p> <p>7. Estudio o/y encuesta de población urbana con la categorización socio-profesional.</p>	<ul style="list-style-type: none"> - Zona de influencia - Delimitación de diferentes zonas a partir del centro (en términos de espacio económico). De limitación a priori que será corregida eventualmente a posteriori. - Fuerza de trabajo, PEA, amplitud del mercado de trabajo, desocupación. - Estratificación social y económica de la población - Equipamiento material y humano (indicador del nivel de urbanización y capacidad del centro) - Cuenta administrativa. 	<p>2. Potencial regional dinámica interna.</p>
<p>8. Encuesta por sondeo probabilístico con muestreo aleatorio y, si fuese necesario, encuesta exhaustiva de:</p> <ul style="list-style-type: none"> - empresas industriales - servicios privados - actividades artesanales - fundos agrícolas del hinterland <p>9. Estudio y encuesta por sondeo de presupuesto familiar.</p>	<ul style="list-style-type: none"> - Cuenta económica de las unidades de producción y de servicios clasificados según su función económica. - Relaciones inter-industriales y efectos económicos (inducción, multiplicación, aceleración y efectos retroactivos) - Redistribución de ingresos y capacidad de inversión. - Importancia, estructura y efectos del centro de producción, de consumo y de acumulación. 	<p>3. Posibilidades de mejoramiento de la estructura económica y espacial.</p>
<p>10. Estudio y encuesta por sondeo de flujos reales entre:</p> <ul style="list-style-type: none"> - los centros urbanos y sus alrededores - los centros entre sí mismos - los centros y la región - la región y el resto del país <p>11. Encuesta de flujos financieros</p>	<ul style="list-style-type: none"> - Complemento de efectos económicos y espaciales - Papel económico de la región y del centro, su integración en la economía nacional - Complemento de relaciones inter-industriales 	<p>4. Modelo de desarrollo a largo plazo y condiciones de su aplicación.</p>
<p>12. Estudio histórico y metodológico del procedimiento y de los instrumentos de planificación en los países en desarrollo</p> <p>13. Estudio del proceso histórico de la industrialización de los países adelantados relacionado a la problemática de los países actualmente en desarrollo.</p> <p>14. Estudio de metodología de investigación regional y urbana en el Perú.</p>	<ul style="list-style-type: none"> - Problemática de desarrollo urbano y regional - Dinámica interna - Posibilidad o no de la adaptación de modelos clásicos y neo-clásicos - Factores y condiciones fundamentales de desarrollo. 	

Refiriéndonos al aspecto de la investigación inmediatamente aplicada, un trabajo en este sentido se está realizando en el Norte con la colaboración de diferentes instituciones (1).

A partir de la necesidad de un Plan Regulador de dos Centros Secundarios y de otros Centros Poblados ambos situados en una misma zona del Eje de la Panamericana, una investigación básica y aplicada se propone llegar al Plan Regulador hasta su previsión a largo plazo. Esta zona "Tampón" está vinculada a los dos Centros Urbanos vecinos, y por lo tanto, llena el espacio vacío económico costero y reúne así dos regiones en un espacio que puede constituir una gran región económica homogénea.

En este caso, la investigación básica debe reforzar el rol "Tampón" de la zona, y después, estructurarla y espacializarla a largo plazo. En consecuencia, el propósito de los trabajos se sitúa a 4 niveles:

- Transformar el Rosario de estos Centros en un Sistema Urbano Secundario con su equipamiento urbano, su zona satélite y su papel económico de Centro de producción y de consumo.
- Reforzar y mejorar su rol de "Zona Tampón" ligándola a los Centros Urbanos vecinos y a la Sierra,
- Preveer a largo plazo el impacto interregional y nacional del acondicionamiento de la zona, con relación a la jerarquización urbana y a la repartición del espacio económico del país.
- Estructurar su sistema de producción según los objetivos anteriormente expuestos.

(1) Véase anexo.

Plan de Trabajo

- Estudios físicos:
 - Levantamiento topográfico
 - Estudios geológicos
- Pre-censo y/o Censo:
 - Población
 - Actividades urbanas
 - Mercado
 - Transporte
- Encuestas ^{Socio-}económicas:
 - Empresas Industriales
 - Artesanía de producción
 - Red Comercial y Transporte
 - Servicios Urbanos Privados y Servicios públicos.
- Cuantificación de Flujos:
 - Tabulación y análisis de cuadernos de garitas
 - Sondeo de Flujos.
- Estudios específicos:
 - Retrospectiva económica
 - Integración espacial
 - Estructura económica
 - *Sociología Urbana y espacial*

Diagnóstico

- Análisis de la estructura zonal y regional
- Pre-Síntesis para el Plan regulador
- Síntesis económica y espacial.

Informaciones disponibles:

- Irrigación del Valle
- Censo agropecuario del valle
- Investigación urbana en los Centros Urbanos regionales.

III. ESTRATEGIA DE INVESTIGACION

El nivel de desarrollo, la geografía y la historia económica, la estructura política, social y económica del Perú así como su posición en la coyuntura comercial y financiera internacional, son muy diferentes a la de los países industrializados donde se elaboraron las teorías clásicas marginalistas y neoclásicas y donde se forjaron los instrumentos de planificación económica actualmente empleados(1).

En estas condiciones, la estrategia de investigación regional en el Perú debería (esquemas 2 y 4):

 (1) Diferencias Fundamentales:

- Mercado Internacional: -
 - grandes mercados de las colonias o semi-colonias,
 - posición privilegiada y predominante,
 - términos de intercambio favorables.
- Recursos financieros para las inversiones:
 - Centros de reserva internacional con el sistema de zona monetaria,
 - Depósito internacional como la "balanza de Libras esterlinas"
 - Drenaje de la renta rural y del capital extranjero.
- Factores históricos:
 - Una clase o un grupo social cuya supervivencia dependió de su "Liderazgo" en el proceso de desarrollo económico,
 - Una población que tuvo que trabajar o morir de hambre y de frío,
 - Un Renacimiento seguido por una revolución científica que apoyó la industrialización, una acumulación científica antigua fácilmente adaptada a las necesidades de la revolución industrial,
 - Un desarrollo egocéntrico con sus centros polarizadores no necesitó y también no conoció la necesidad de los trabajos al nivel regional - La urbanización espontánea era la tarea de los Concejos Municipales...

1. Comenzar por las unidades espaciales dinámicas (Centro Regional o Urbano) para ir hasta la zona "marginal" de la Sierra, pasando por sus centros secundarios, sus núcleos poblados y su hinterland rural con el fin de buscar:
 - La imagen retrospectiva y actualizada de la economía regional formada por los valles,
 - La problemática de esta economía,
 - Su dinámica interna;
 2. Regresar desde la zona "marginal" hacia los centros regionales para ver la otra faceta de la problemática y sobre todo la inercia temporal de la economía rural;
 3. Buscar las causas de la marginalización de la Sierra y la capacidad potencial de esta región;
 4. Vincular los diferentes valles entre sí por los flujos, las relaciones interindustriales y los efectos de crecimiento;
 5. Incluir este conjunto artificial al Area Metropolitana LIMA-CALLAO y al resto del país;
 6. Confrontar la abertura al exterior del conjunto regional con la coyuntura internacional a través de la economía nacional;
- (4 + 5 + 6) = DINAMICA ESPACIAL)
7. Estudiar la génesis de la historia de los instrumentos de planificación actualmente empleados relacionándolo al caso del Perú.
 8. Elaborar un modelo global de desarrollo aplicable en el Perú y una estrategia para la Región;

9. Prever las condiciones y modalidades de la aplicación de este modelo;
10. Por último, elaborar una nueva metodología de investigación para la planificación regional y urbana.

El orden de las etapas de esta vía puede tener una variante: empezar la investigación por una área metropolitana con sus centros de la Panamericana más su hinterland costero.

Esta alternativa sería realizada si hubiera la necesidad de adaptar el cronograma a las condiciones reales:

- problemas materiales y climáticos
- condiciones favorables por la existencia de relaciones económicas entre 2 o más regiones con su porvenir metropolitano
- voluntad de las autoridades responsables del acondicionamiento de una área metropolitana

De todos modos, la estrategia básica y el contorno del camino queda invariable.

ESQUEMA N°4
**ESTRATEGIA ESPACIAL DE INVESTIGACION
 REGIONAL EN EL PERU**

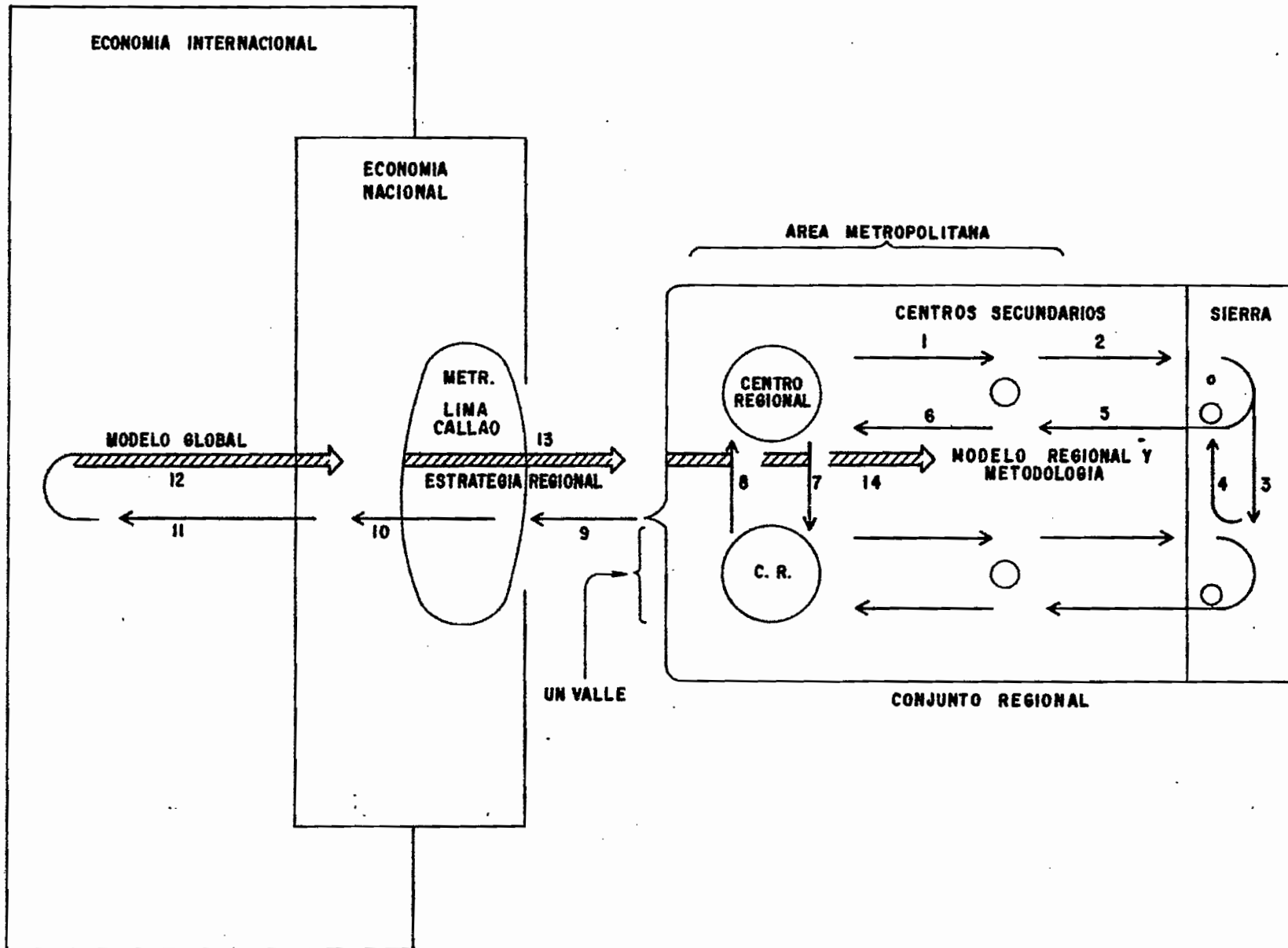

Segunda Parte: CLASIFICACION DE LOS CENTROS Y DELIMITACIONES
DE SUS ESPACIOS ECONOMICOS

El criterio de clasificación y de delimitación empleado es el de la función económica y espacial de cada una de las Unidades territoriales:

- Efectos económicos del crecimiento,
- Nivel de integración económica,
- Irradiación espacial,
- Nivel de urbanización (equipamiento humano y material) (1) y de servicios,
- Jerarquía urbana.

Los factores básicos de orden geográfico, histórico, político y social sirven para preparar el trabajo y después para chequearlo.

Se ha hecho una clasificación a priori con una encuesta ligera, la corrección a posterior intervendría eventualmente en el curso de investigación o en la fase del análisis.

1. EJEMPLO DE CLASIFICACION (Véase esquema y Cuadro en las páginas 25 y 26)

La característica de esta región corresponde a un espacio donde se nota una débil densidad de población. Asimismo, la repartición espacial y territorial de la región es típicamente sub-desarrollada por los defectos de su jerarquía urbana y por la existencia de espacios vacíos muy amplios.

El papel específico del Centro Poblado es el de recoger los productos agropecuarios. Esta es la característica principal de una economía

(1) Equipamiento humano de un centro = relación de la PEA calificada por cada actividad de producción y de servicios (p_i) sobre la población total (P) o sea p_i/P .

esencialmente agrícola cuyo sistema de comercialización se llama "la traite" o el intercambio ajustado a estación. Además, el tamaño pequeño del mercado regional no necesita todavía una red organizada de distribución de mercaderías. Por lo tanto la polarización del centro regional es casi nula aunque la vocación principal de este centro regional sea la del comercio inter-regional con un embrión industrial.

* * *

ESQUEMA Nº 5

JERARQUIA URBANA EN LA SABANA AFRICANA

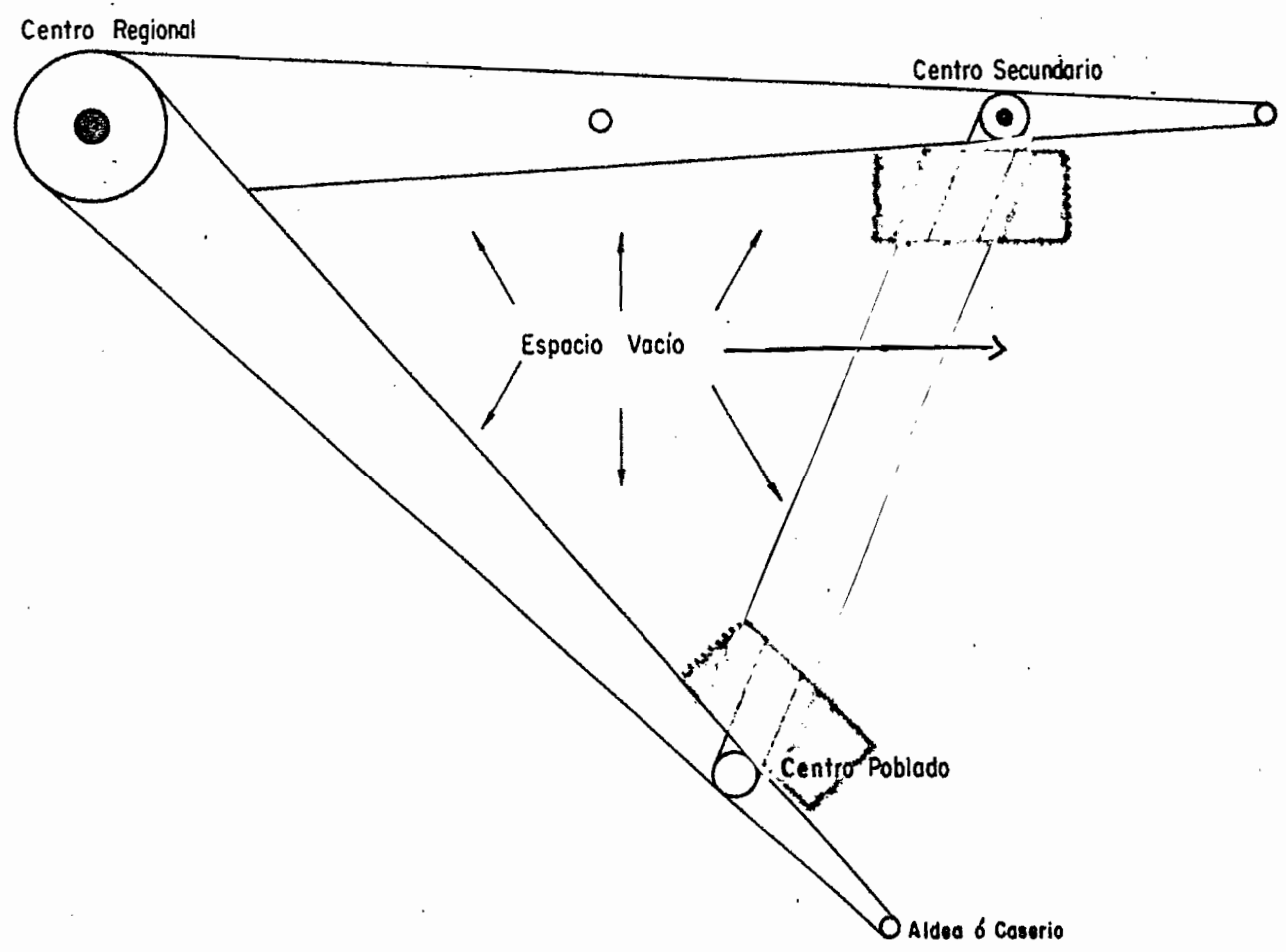

4. CLASIFICACION DE CENTROS EN UNA REGION DE LA SABANA DE AFRICA TROPICAL

Función	CENTRO REGIONAL O Centro Urbano	- CENTRO SECUNDARIO O Centro Semi-Urbano	CENTRO POBLADO O Centro Rural	Aldea o Caserío
INDUSTRIA Y ARTESANIA	- Industria de transformación	- Sin industria	- Sin industria	- Sin industria
	- Artesanía de servicios, de fabricación de herramientas agrícolas, de materiales de construcción, de muebles, transformación de productos alimenticios.	- Artesanía de servicios, de fabricación de herramientas agrícolas, de materiales de construcción, transformación de productos alimenticios.	- Artesanía de fabricación de materiales de construcción, de herramienta agrícola, de tejido y de arte.	- Artesanía de arte, de tejido.
DISTRIBUCION DE MERCADERIAS	- Comercio al por mayor, por "semi-mayor" y por menor.	- Comercio al por "semi-mayor" y por menor.	- Comercio de detalle. Pulpería.	- Pulpería no permanente.
	- Mercadería general y especializada.	- Mercadería general y raramente mercadería especializada.	- Mercadería general de gran consumo	- Mercadería general de primera necesidad. (Kerosene, bebidas, arroz).
	- Sector Comercial anexo de venta de todas las Sociedades y Compañías Comerciales (2).	- Anexos de venta de algunas compañías comerciales.	- Poca instalación fija de comercio.	- Sin instalación fija de comercio (foráneos).
	- Grifo y Servicentro, distribuidor autorizado.	- Grifo.		
COMERCIALIZACION DE PRODUCTOS AGRICOLAS	- Mercado diario con dos días de feria semanal.	- Mercado diario con un día de feria semanal.	- 1 a 3 veces por semana.	- Semanal o sin mercado.
	- Centro de comercialización y de exportación.	- Puesto de venta de productos.	- Puesto de acopio de productos, suministrador de ciudades.	- Puesto de acopio de productos (raro).
	- Venta por los comerciantes en general.	- Venta por los comerciantes y por los productores.	- Venta por los productores.	- Venta por los productores.
	- Almacén de productos exportados y de pan llevar.	- Almacén de productos exportados con una capacidad de almacenaje débil.		
SERVICIOS URBANOS	- Profesionales liberales, escuela secundaria o complementaria (1).	- Sin profesionales liberales, escuela primaria, unas veces escuela complementaria.	- Escuela elemental	
	- Hospital, Clínica.	- Puesto Sanitario.		
	- Cinema, estadio, piscina, iglesia, mezquita.	- Iglesia	- Capilla.	
	- Bancos, Farmacia.	- Abarrotes, Botica.		
	- Hotelería moderna, Club.	- Hotelería de segunda categoría.	- Bar-restaurant.	
	- Taller mecánica, reparación.	- Reparación mecánica.	- Reparación de llantas	
ORG. ADMINIS-TRATIVA	- Capital de departamento.	- Capital de distrito.	- Capital de "cantón".	
	- Servicios técnicos importantes	- Pocos servicios técnicos.		
	- Municipalidad			
INFRAESTRUCTURA Y TRANSPORTES	- Ferrocarril, carretera asfaltada, aerodromo.	- Carretera asfaltada o afirmada.	- Carretera afirmada.	- Pista.
	- Camión de carga todos los días.	- Camión de carga 1 ó 2 veces por semana.	- Microbus 1 a 3 veces por semana.	- 1 ó 2 microbuses por semana.
	- Varios paraderos.	- 1 paradero.		
POBLACION Y VIVIENDA	- 10,000 habitantes y más (2).	- 2 a 5,500 habitantes	- 300 a 400 habitantes	- Menos de 300 habitantes.
	- Existencia de viviendas modernas.	- Vivienda moderna muy rara.		
	- Agua corriente, electricidad.	- 1 sólo centro con agua corriente (3). Electricidad a la Sub-prefectura.		

(1) 0 sea entre primaria y secundaria.

(2) Densidad promedio nacional = 10 habitantes al Km² (concentración urbana muy débil).

(3) Pueblo del Presidente de la República.

II. DELIMITACION DEL ESPACIO ECONOMICO EN UNA REGION "INDUSTRIALIZADA" EN MADAGASCAR

La repartición del espacio económico de esta región es muy parecida a la irradiación de una estrella gracias a su concentración de población en los centros y en las tierras cultivadas:

- 255 habitantes por Km² en el hinterland.
- \pm 0.50 Ha. de tierra cultivada por habitante.

En este caso la encuesta ligera para la delimitación del espacio económico fue basado sobre tres factores:

- Economía. -Equipamiento y sistema de producción
-geografía del comercio y de transportes.
- Demografía. -Densidad de población
-% de la población no agrícola.
- Espacio. -Equipamiento de los centros
-Naturaleza, importancia y zona de acción de los servicios públicos y privados.

La delimitación a priori ha dado una imagen de la región con 4 zonas económicamente típicas:

- (1) La ciudad y su alrededor suburbano,
- (2) Una zona integrada cuya vida depende más de la ciudad que de su tierra,
- (3) Una zona periférica que vive en parte de la ciudad y en otra de su tierra.
- (4) Una zona rural cuyo sistema de producción y de consumo corresponde a una economía agrícola de subsistencia.

Las zonas 2) 3) y 4) constituyen el hinterland del centro regional.

La red urbana es de tipo egocéntrico con un "centro Tampón", entre dos regiones. Eso indica el comienzo de la jerarquización urbana:

- Ausencia de Centro secundario o semi-urbano en las zonas 2) y 3).
- Existencia de un centro de confluencia vinculándose las relaciones entre regiones.

ESQUEMA Nº 6
IRRADIACION ESPACIAL
Centro Regional con su Red Urbana

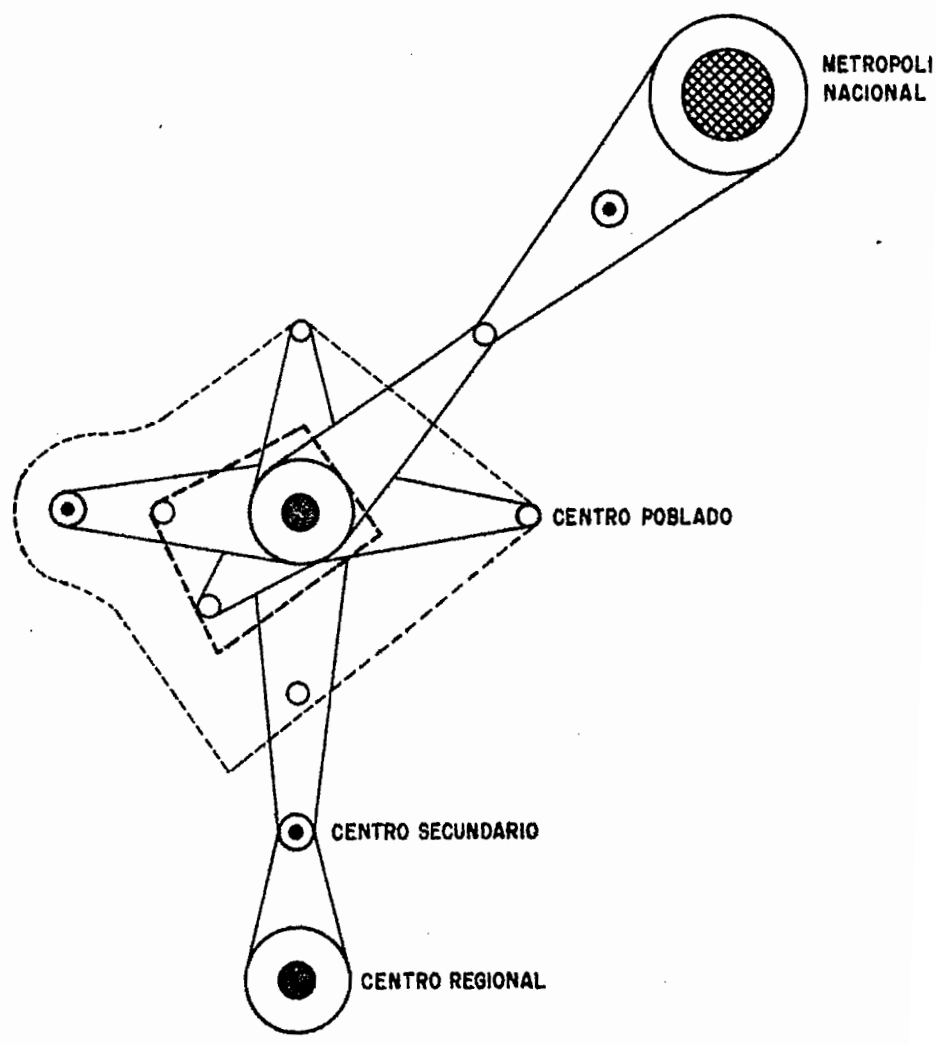

----- ZONA INTEGRADA
----- ZONA PERIFERICA

El chequeo posterior confirma la delimitación a priori y la hipótesis de investigación.

ESPECIFICACIONES	GENTRO URBANO	ZONA INTEGRADA	ZONA PERIFERICA	ZONA RURAL
% Población no agrícola/PE A	99	33	17	10
% Ingresos no agrícolas/Ingresos totales	97	65	38	17
% Consumo alimenticio/gastos totales	34	40	43	58
% Autoconsumo/gastos totales	2	14	18	35
Efectos económicos desde el centro		+	\pm	Casi nulos
Nivel y equipamiento urbano y de servicios	Alto	ligado al centro	Satélite del centro	Marginal
Integración económica		casi completa	$\frac{1}{2}$	Marginal
Balanza de pago con el centro		+	\pm	-

+ fuerte o positivo

\pm mediano o igual

- nulo o negativo

III. IMAGEN DE UN VALLE EN LA REGION NORTE DEL PERU

La topografía, la geomorfología, la historia económica así como la distribución especial en el Perú son muy típicas como ya se dijo en la primera parte.

- Las unidades territoriales de producción están aisladas unas con otras y todas están vinculadas al Area Metropolitana LIMA-CALLAO. Como consecuencia de este sistema, la gran región no tiene su metrópoli.
- La gran región norte no es todavía una región institucional, política, social y económica.
- La sierra está dejada de lado y al fin marginalizada.
- La economía especulativa de la costa se apodera de casi la totalidad de la redistribución de la riqueza de la nación y asimismo, la parte más grande del equipamiento de producción y de servicios está ubica-do en la costa.

Como consecuencia de esta situación, cada conjunto de valles cons-tituye una unidad territorial de producción casi autónoma. Su abertura al exterior se hace ya sea directamente o a través de LIMA CALLAO, su relación con otras cuencas depende de la especialización de su producción.

En principio, los criterios de clasificación y de delimitación an-teriormente descritos pueden ser empleados en el caso del Perú. Sin embargo, la particularidad del valle peruano y de su irradiación espacial, exige una adaptación de los instrumentos tanto para la clasificación como para la hipótesis de investigación. En el Perú la zona integrada constituye un elemento de apoyo del crecimiento urbano gracias a sus productos ricos (azúcar, algodón, verduras, etc...). Por consiguiente, su papel económico puede parecer más importante que el de Africa y el de

ESQUEMA N°7
 IMAGEN DE UN VALLE
 EN EL PERU

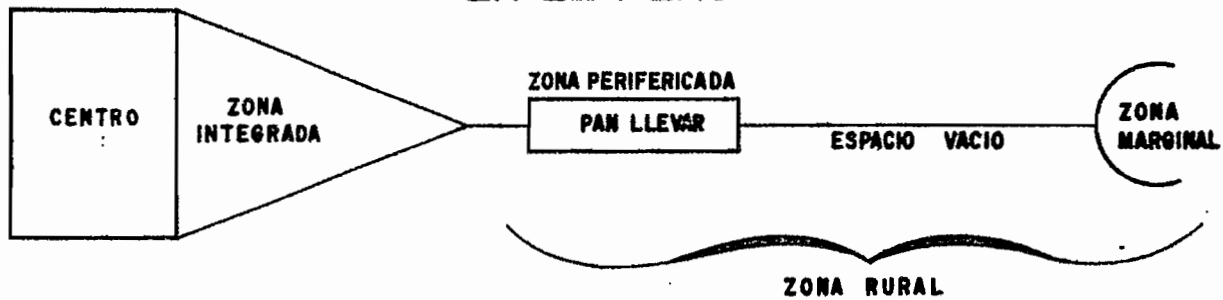

CUENCA



HINTERLAND COSTERO



HINTERLAND SERRANO



AREA METROPOLITANA



HINTERLAND

JERARQUIA URBANA

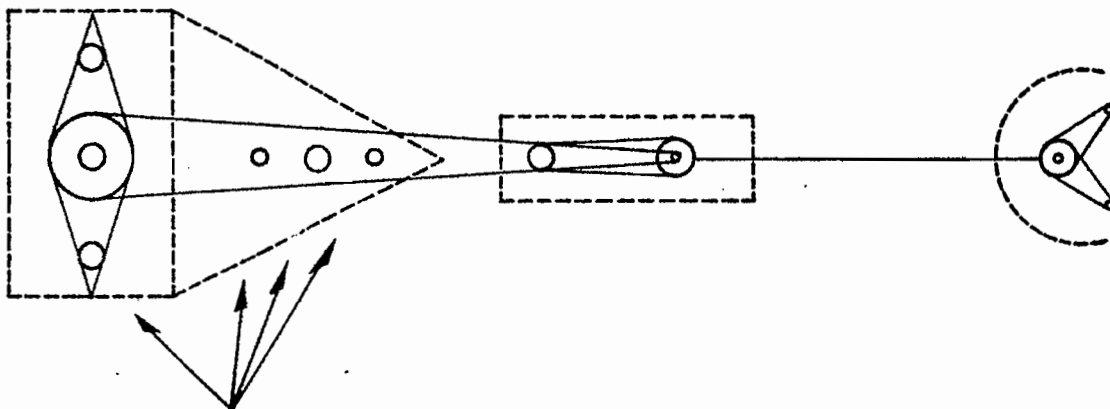

CENTROS SATELITES

Madagascar. Mientras la "marginalización" de la zona rural disminuye o neutraliza todo efecto económico entre esta zona y la rica cuenca de la costa.

En consecuencia, los problemas de la integración y de la reorganización espacial deben constituir la preocupación principal de la investigación. Para llegar a este objetivo debemos definir el papel y los efectos económicos de cada una de las unidades o zonas. Las definiciones siguientes empleadas para esta investigación específica deberían servir de guía del trabajo de campo y de un análisis cuidadoso del funcionamiento del valle.

- La inducción o efectos inductores. Quiere decir la creación adicional, extensión o ampliación de actividades existentes gracias a una demanda adicional o a un aumento de demanda;

- La multiplicación o efectos multiplicadores. (sobre todo el multiplicador de empleo). Se refiere a la creación de nuevos empleos por la extensión del mercado de trabajo y particularmente por el desarrollo de servicios, de construcción y de empresas industriales a nivel tecnológico promedio;

- La aceleración o efectos aceleradores del crecimiento económico proviene de un conjunto de variables y de factores que contribuyen a la creación de condiciones favorables a la circulación de flujos y de efectos económicos reforzando y desarrollando las fuerzas productoras del aparato de producción y ampliando la productividad.

- Capital y tecnología
- Racionalización y optimización
- Gestión
- etc...

- Los efectos motrices o de arrastre son los propagados por las actividades dominantes y que deben permitir a otras actividades a desarrollarse.

- Los efectos retroactivos o de reimpulsión son el resultado de un conjunto de efectos que influyen sobre el sistema de producción como una reestructuración, condición esencial de la aceleración del crecimiento.

CIRCUITO DE CRECIMIENTO

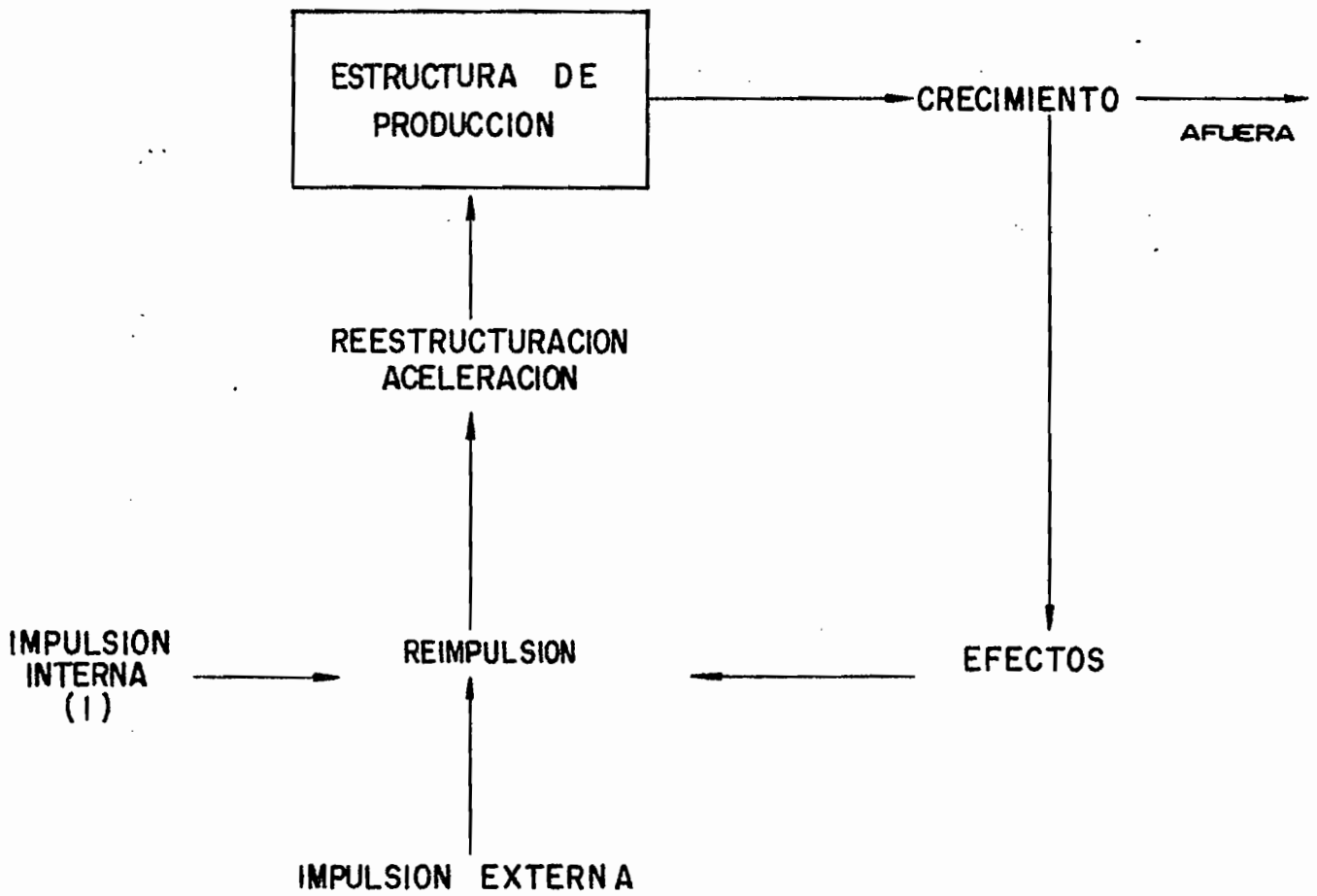

(1) Nuevos productos valiosos , nueva producción gracias al progreso técnico y tecnológico, nueva fuente de energía, etc.

PAPEL Y EFECTOS ECONOMICOS DE CADA UNIDAD ESPACIAL DE UN VALLE

Sentido de efectos →	CENTRO	ZONA INTEGRADA	ZONA PERIFERICA	ZONA MARGINAL
CENTRO	<ul style="list-style-type: none"> -Efectos inductores <u>multipl</u>icadores y <u>ace</u>leradores por la demanda <u>ur</u>rbana. -Distribución de <u>ing</u>resos. 	<ul style="list-style-type: none"> -Distribución de <u>ing</u>resos, <u>com</u>pra de pan <u>lle</u>var. -Servicios -Infraestructura y <u>equi</u>pamiento 	<ul style="list-style-type: none"> -Dominación por <u>pre</u>cios. -Compra de pan <u>lle</u>var -Salario -Infraestructura. 	<ul style="list-style-type: none"> -Dominación por <u>pre</u>cios. -Salario -Compra de pan <u>lle</u>var. -Poca <u>infra</u>estructura.
ZONA INTEGRADA	<ul style="list-style-type: none"> -Inducción y <u>retro</u>activación por <u>de</u>manda y <u>sumi</u>nistro de materia <u>prima</u> y de pan <u>lle</u>var. -Domicilio de <u>trabajadores</u> <u>ur</u>banos. 	<ul style="list-style-type: none"> -Pocos <u>servi</u>cios (bodega, <u>restau</u>rante, <u>servi</u>cios <u>artesanos</u>). 	<ul style="list-style-type: none"> -Poca <u>de</u>manda de pan <u>lle</u>var -Pocas <u>rela</u>ciones. 	<ul style="list-style-type: none"> -Ningún <u>efecto</u> <u>directo</u>.
ZONA PERIFERICA	<ul style="list-style-type: none"> -Pan-llevar y <u>renta</u> <u>territo</u>rial. -Inducción -Reserva de <u>ma</u>no de <u>obra</u>. 	<ul style="list-style-type: none"> -Poco pan-llevar 	<ul style="list-style-type: none"> -Pocos <u>servi</u>cios <u>artesanos</u> 	<ul style="list-style-type: none"> -Ningún <u>efecto</u> <u>directo</u>.
ZONA MARGINAL	<ul style="list-style-type: none"> -Muy <u>pocos</u> <u>efec</u>tos <u>inductores</u> -Reserva de <u>ma</u>no de <u>obra</u> <u>per</u>manente y <u>aju</u>stada a esta <u>aci</u>ón. 	<ul style="list-style-type: none"> -Casi <u>ningún</u> <u>efecto</u> <u>directo</u>. -Poco pan <u>lle</u>var. 	<ul style="list-style-type: none"> -Ningún <u>efecto</u> <u>directo</u>. 	<ul style="list-style-type: none"> -Intercambio de <u>servi</u>cios <u>comu</u>nitarios.

Tercera Parte: METODOLOGIA DE ANALISIS Y DE SINTESIS

Para lograr un análisis fino y un diagnóstico claro y sintético, es necesario crear nuevos instrumentos y procedimientos de trabajo los cuales deben corresponder al propósito buscado. Entonces, la metodología empleada que es muy diferente a la conocida actualmente, se apoya principalmente sobre las funciones y los efectos económicos y espaciales de cada actividad y no de cada rama y sector empleados en los estudios "tradicionales". Solamente las emplearemos cuando las ramas y los sectores correspondan a nuestro propósito y cuando los efectos sean determinantes para la dinámica interna y externa.

- - -

I. PRINCIPALES CLASIFICACIONES ESTADISTICAS Y ESPACIALES

Con relación a nuestro propósito de investigación, una nueva metodología de clasificación de las actividades productoras y de las unidades espaciales debe ser aplicada a toda la vida económica de la región y del país:

1. Actividades especificadas según:

- La Tecnología, la técnica y la naturaleza.
- La Integración.
- La Categorización de servicios.
- Los Tipos de actividad (exportación, intermedia, final).
- El nivel de producción y el rol en el sistema (superior o dominante, mediano o inducido, complementario o "marginal").

2. Categoría Social:

- Privilegiada, mediana, complementaria o "marginal".

3. Espacio Económico:

- Ya descrito en la clasificación de zonas o valles.

4. Productos y mercaderías:

- Origen, procedencia, naturaleza, destino, agrupación.

5. Rama y Sector:

- Clasificación conocida + un criterio económico de clasificación que veremos más abajo con una definición no clásica.

6. Acumulación:

- Según su resultado económico y tecnológico.

7. Función Urbana de un centro:

- Jerarquía urbana (ya descrita en un capítulo anterior)
- Equipamiento Urbano.

En este capítulo trataremos solamente las clasificaciones 4, 5, 6 y 7. Las demás serán incluidas en el capítulo sobre los esquemas de sin tesis o el capítulo siguiente.

Equipamiento Urbano

El equipamiento urbano sitúa el nivel de urbanización y de capacidad del centro como una unidad territorial de producción, de consumo y de servicio. Este equipamiento puede ser observado a través de tres factores:

- Equipamiento Material. O su patrimonio principal de producción de bienes y de servicios.

- Equipamiento Socio-Cultural. Referido a su historia, a la génesis de la formación de la sociedad ciudadana y al nivel de actividades de orden cultural actual. Además una distinción de tipos de servicio es necesaria. Punto que trataremos en el capítulo siguiente.

- Equipamiento Humano. Determinado por el número de personas ac-tivas altamente calificadas en cada una de las actividades de produc -ción de bienes y de servicios. Un centro que tiene 10 Ingenieros, 50 Médicos, 50 Enfermeros y 30 Maestros de primaria. Los extremos son: 1 Ingeniero, 1 Lustrador de zapatos.

En resumen, el equipamiento urbano debe permitir situar el nivel de urbanización y la capacidad de producción de bienes físicos y de pres-tación de servicios a su población propia y a la de su hinterland.

⊗ y 30 catedráticos es diferente de un centro con solamente 10 técnicos

- Acumulación. Fuente de desarrollo de la producción, la acumulación debe indicar su grado de eficiencia con la repartición de la cantidad y de la calidad de:

- la acumulación material de producción,
- la acumulación tecnológica y técnica,
- la acumulación humana o la calificación y la madurez de las fuerzas de trabajo.

Para una contabilidad propiamente económica, es necesario distinguir las inversiones en:

- inversiones directamente productivas,
- e inversiones indirectamente productivas compuestas de:
 - infraestructura
 - inversiones sociales y culturales
 - investigaciones para un progreso técnico y tecnológico.

En cuanto a la depreciación del equipamiento de producción, la diferencia entre la amortización fiscal o tributaria y la depreciación real o amortización tecnológica dará resultado la tasa de ganancia suplementaria de la empresa. Esta ganancia suplementaria puede ser un incentivo de inversión o un favor en beneficio de las empresas o las dos a la vez según la concepción de la política industrial.

- Naturaleza y Nivel de Servicios. Estos factores indican a la vez, el grado de urbanización, la capacidad de suministro de servicios así como la calidad de servicios prestados.

- El nivel de Servicios. Está principalmente determinado por tres criterios siguientes considerados como indicadores de su capacidad:

- Formación profesional del jefe de la actividad y la calificación de su personal (criterio técnico).
- Activos fijos, el capital y el equipamiento de trabajo (criterio tecnológico y financiero).
- Modo de gestión y relaciones con el mercado (criterio de funcionamiento).

SERVICIOS	CRITERIO TECNICO	CRITERIO TECNOLÓGICO Y FINANCIERO	FUNCIONAMIENTO
IBM	Alto	Alto	Alto
Consultorio Médico	Alto	Mediano o bajo	Mediano
Reparaciones	Mediano	Mediano	Mediano
Sastrería	Mediano o Bajo	Bajo	Nulo
Lustrador de zapatos, vendedor ambulante	Nulo	Casi nulo	Nulo

Desde esta "óptica" y con relación a la jerarquización de las actividades de producción y a la composición de los grupos sociales (Capítulo II siguiente) dividimos los servicios en 2 niveles cada uno tiene dos subniveles.

MODERNO: Subnivel "Superior" o tecnológico o dominante con una alta productividad.

Subnivel "mediano" o urbano evolucionando o inducido que es realmente la base de la vida urbana.

NO MODERNO: Subnivel "Complementario" o semi-urbano que está a medio camino entre la economía rural y la economía urbana.

Subnivel "marginal" o sub-empleado que es más parecido al "parasitismo" urbano. El ejercicio de la actividad es temporal (desocupados) o secundario, la productividad es casi nula.

La naturaleza de servicios. Depende del tipo de la actividad y de su integración en el sistema urbano:

- a) COMERCIO: Mayoristas, distribuidores autorizados, almacenes
 Minoristas
 "Marginal"

- b) HOTELERIA: Bar-Hotel, Restaurant, Café, Picantería, Juguería, Heladería, etc..
- c) SERVICIOS URBANOS: Reparaciones, artesanal, otros.
- d) TRANSPORTES Y COMUNICACIONES: Sociedad anónima, familiar, individual.
- e) SERVICIOS SOCIALES, CULTURALES, SANITARIOS, JURIDICOS y FINANCIEROS:
Generalmente estos servicios son de un nivel técnico y económico suficientemente alto.
- f) SERVICIOS PRESTADOS A LAS EMPRESAS: Reparaciones y otros.
- g) SERVICIOS PUBLICOS Y COMUNALES.

La combinación de la naturaleza y del nivel de los servicios dará también el nivel de equipamiento urbano del lugar.

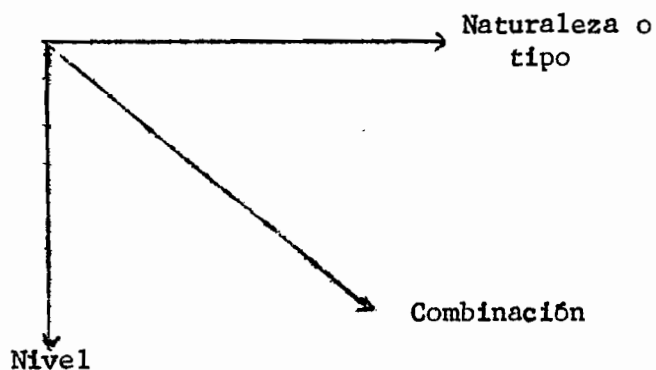

Productos y Mercaderías

Por cada grupo de productos y de mercaderías o si fuera posible, por cada producto y mercadería sería necesario precisar:

- Su origen y estado
- Su procedencia y destino
- Su utilización y empleo.

Origen y Estado.

Bruto, transformado sumario, artesanal, industrial, local, industrial regional, industrial nacional, importado del extranjero.

Procedencia y Destino

Relacionados a la repartición espacial (por flujos principalmente)

- 4 zonas de un valle o de una cuenca = Centro, zona integrada, zona periférica, zona "marginal."
- Los valles costeros.
- Resto de la región.
- Area Metropolitana Lima-Callao.
- Resto del país.
- Extranjero.
- Categoría de agente que asegura la comercialización o la distribución.
- Asimismo para flujos financieros y distribución de ingresos.

Utilización y Empleo

- Exportación hacia cada unidad espacial definida arriba.
- Insumo de las actividades definidas en el capítulo II siguiente sobre "Esquemas Gráficos de diagnóstico".
- Consumo de los hogares y de la administración pública y parapública (cf. Capítulo II).
- Autosuministro y autoconsumo.
- Reexportación.

En un cuadro de estructura de consumo, es necesario precisar:

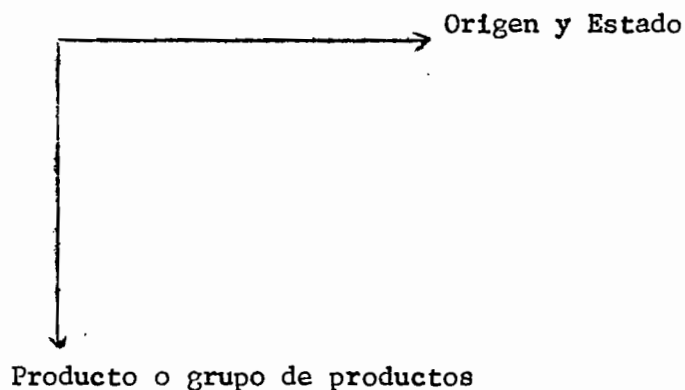

II. ESQUEMAS GRAFICOS DE DIAGNOSTICO

Los esquemas gráficos, nueva técnica de síntesis y de diagnóstico, tienen varias ventajas como:

- Presentación más concreta, y más fácil de leer que los modelos algebraicos;
- Complemento y resumen por figuras a escala de estos modelos algebraicos;
- Instrumento y base de los cálculos operativos directamente aplicados.

En suma, los esquemas gráficos dan a la vez:

- Una imagen ~~estática~~ ^{estática} de estructura y de los mecanismos internos de una economía;
- Una imagen dinámica de esta misma economía por las relaciones de flujos y por la irradiación espacial.

Todas las figuras y flechas son a escala y proporcionales al valor. La lectura de los esquemas se hace horizontalmente y verticalmente.

1).- Esquemas gráficos de Estructura de Producción.

(Véase esquema de investigación aplicada - primera parte).

Número de Esquemas. Dos por cada unidad territorial (Nación, región y ciudad o valle). La variación en el tiempo determina la dinámica de la estructura. La variación en el espacio representa el nivel de integración económica y la necesidad de regionalización de tal o cual objetivo del ~~plan~~ nacional.

Características Gráficas. Cada una de las actividades y de las empresas se ha ubicado según su papel en el proceso de producción y su tipo de actividad. La ubicación se hace horizontal y verticalmente.

Horizontalmente. Estado de producción y etapa de transformación de aguas arriba a aguas abajo, de la materia prima o producto bruto al producto elaborado para el consumo o uso final. El volumen del va lor agregado depende del número de las etapas de transformación.

Verticalmente. Técnica de producción y papel inter-industrial. De arriba a abajo:

- A. Industrias ligadas al sector agropecuario y a la pesca sin transformación intermedia,
- B. Industrias de bienes de capital con efectos acumulativos y no directamente ligadas a la materia prima,
- C. Industrias no metálicas con transformación intermedia y baja productividad,
- D. Actividades intermedias integradas o integrantes a mercado regional.

Principales Particularidades de Esquemas. La ubicación espacial de B (Bienes de capital) y de D (Integración y mercado regional) debe poner en relieve de una parte, el volumen y la capacidad de la acumulación y de otra parte, el nivel de integración regional de las actividades indi cadas y la amplitud del mercado regional.

Además de la indicación de la dinámica interna resultante de las re laciones inter-industriales, las flechas de demanda de insumo por su sen tido y la ubicación vertical de las actividades, sitúan también el estado de la "TELA INDUSTRIAL Y URBANA". Generalmente en los países en vía de industrialización, la "Tela Industrial" ya no está tejida por falta de hilo de trama o "trama industrial".

ESQUEMA Nº 9

ESTRUCTURA DE PRODUCCION

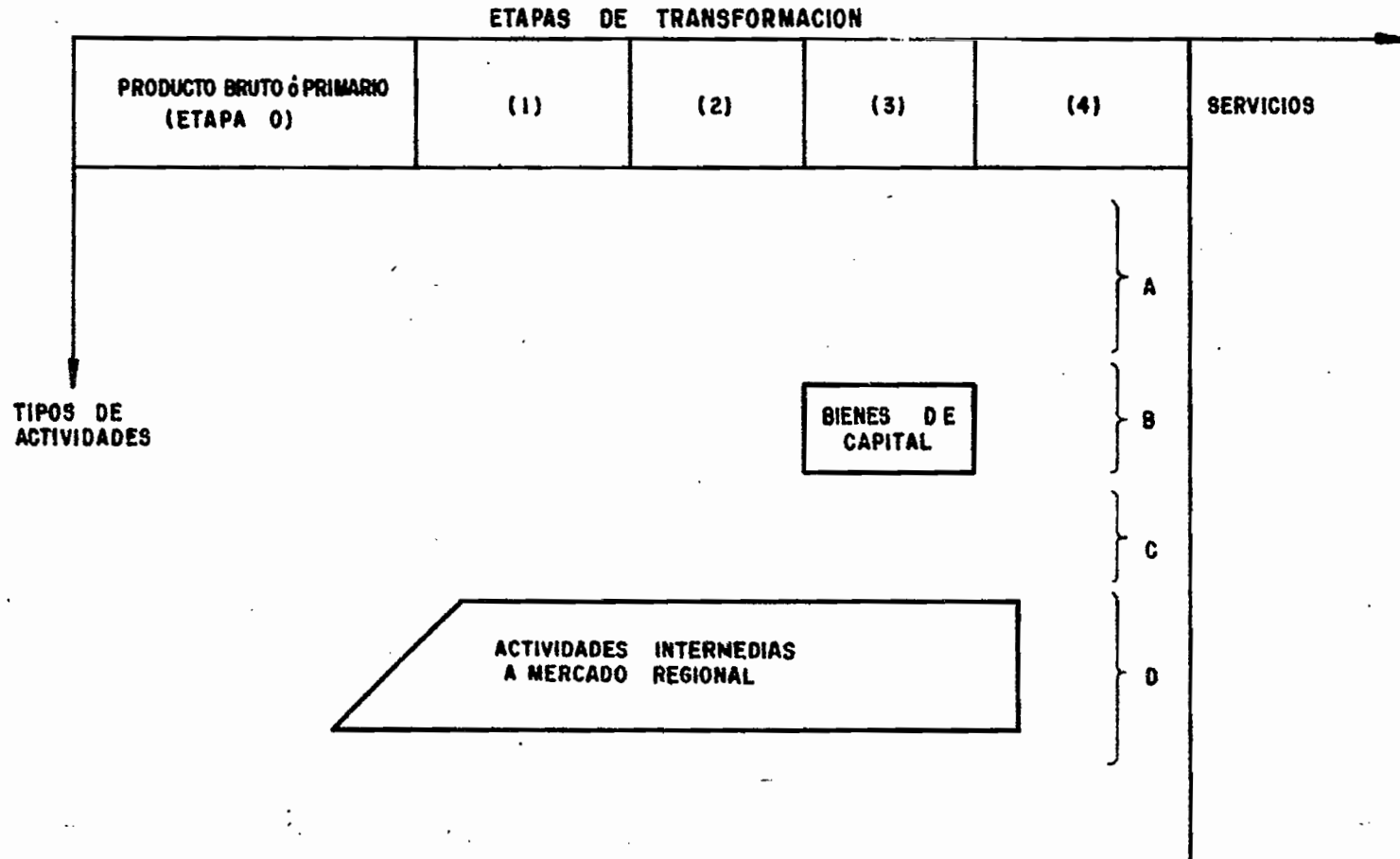

ESQUEMA Nº 10

TELA INDUSTRIAL

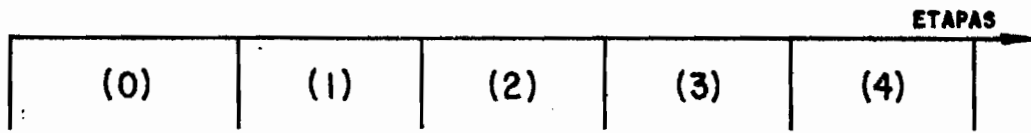

A

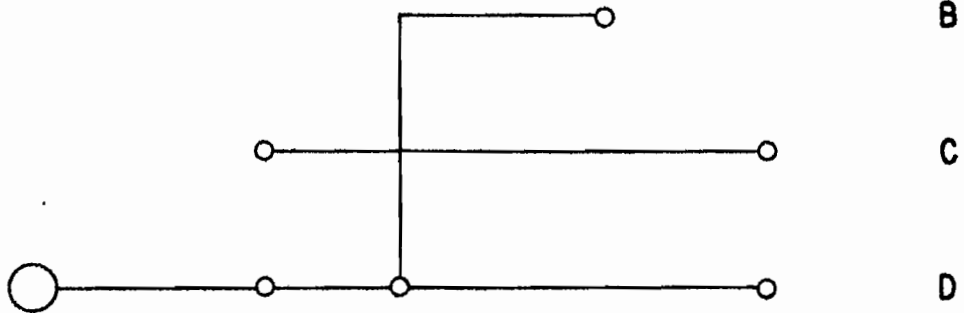

B

C

D

RELACIONES HORIZONTALES SIN TRAMA INDUSTRIAL

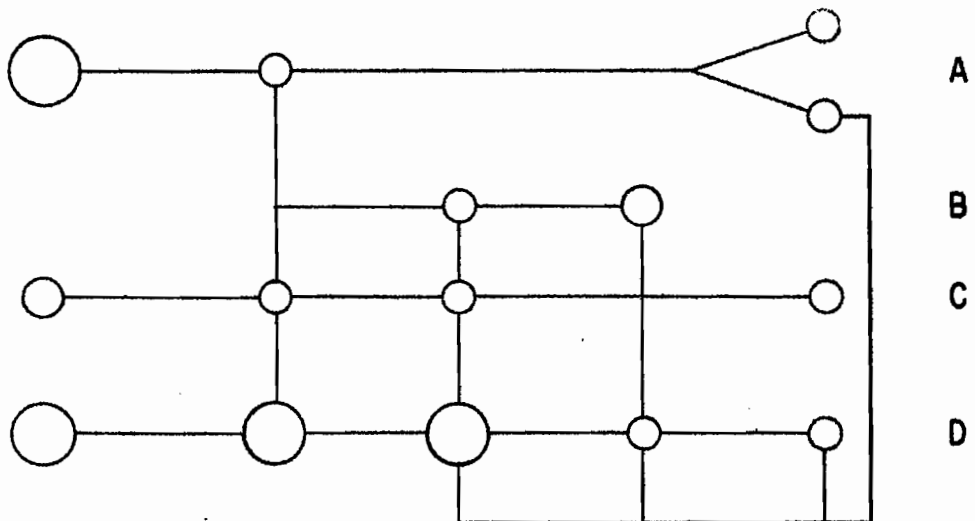
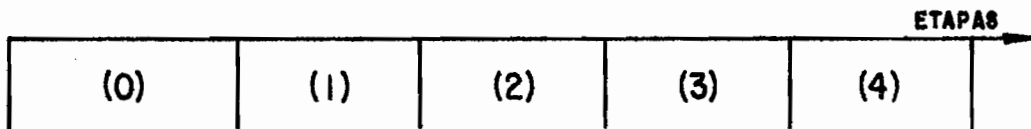

A

B

C

D

RELACIONES HORIZONTALES Y VERTICALES CON TRAMA INDUSTRIAL

2) Esquemas Gráficos de Estructura Económica.

Son esquemas de estructura, de dinámica y de efectos económicos, a aquellos que son concebidos por sus relaciones de flujos reales y financieros.

Número de esquemas. 1 por cada unidad territorial. La comparación de esquemas territoriales debe permitir situar el sentido de los efectos inductores así como el tipo de redistribución social de los ingresos.

Características gráficas. Las actividades son ubicadas horizontalmente según el destino de su producción.

EXPORTACION

SATELITE

ACTIVIDADES FINALES URBANAS

y verticalmente según su nivel tecnológico, económico y financiero de su funcionamiento, o sea 4 niveles:

- Superior } Moderno
- Mediano } Moderno
- Complementario urbano } No Moderno
- "Marginal" } No Moderno

Los hogares son igualmente descompuestos en 4 grupos con la Administración Pública en el centro de ellos:

- Privilegiados } Moderno
- Medianos } Moderno
- Administración
- Complementarios } Transición
- "Marginales" } Transición

Particularidades del Esquema. Cada parte de la estructura de consumo debe tener en cuenta el sentido y el volumen de su demanda, por ejemplo: Alimentación del sector moderno = 218 millones de soles repartidos entre demanda hacia:

- El comercio moderno	117 millones
- Sector "complementario"	94 millones
- Agricultura moderna	<u>7 millones</u>
	218 millones

ESQUEMA N° II ESTRUCTURA ECONOMICA

DISTRIBUCION DE INGRESOS

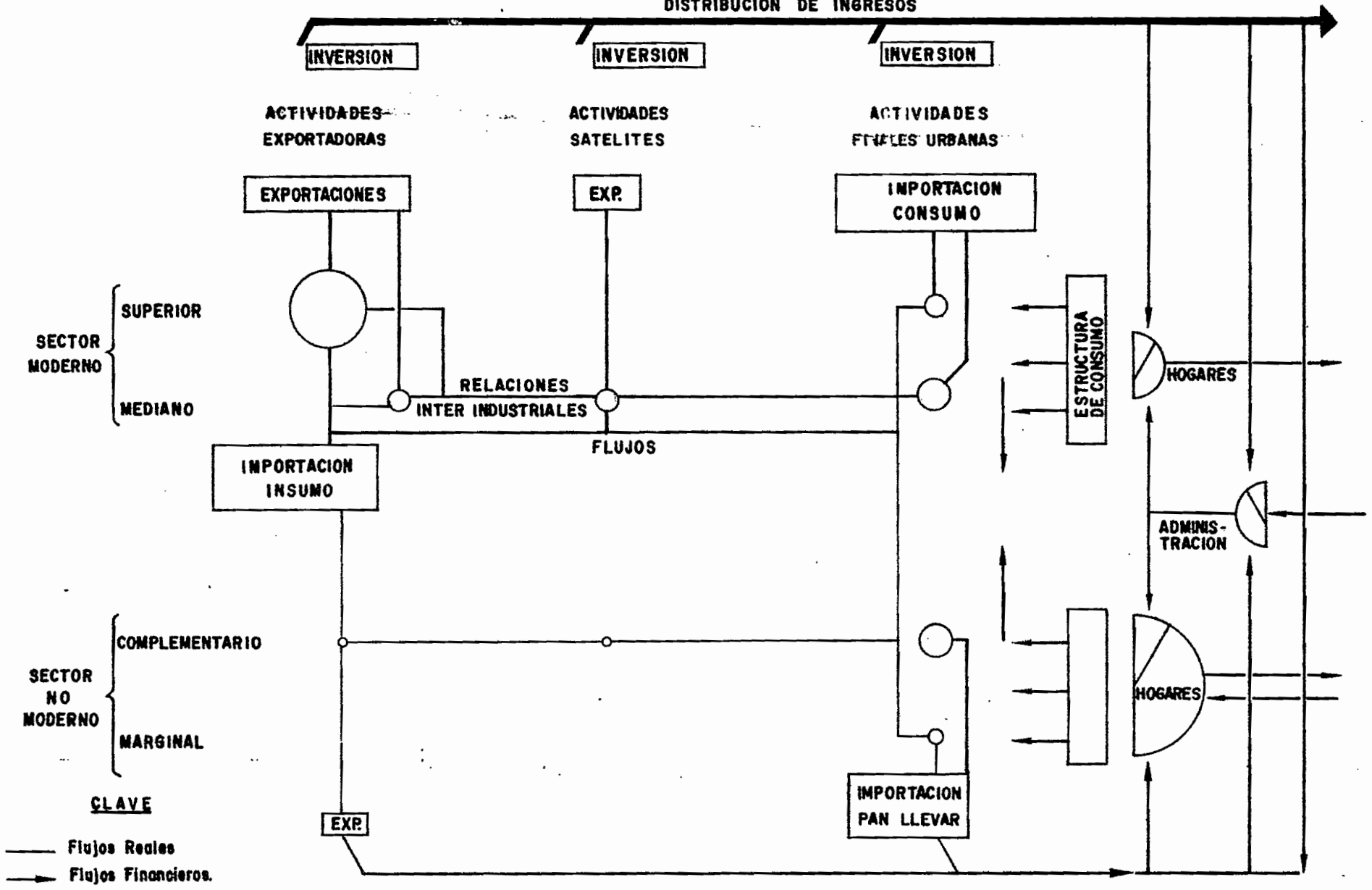

La fuerza o la debilidad de efectos inductoras depende no solamente de la estructura de consumo, sino también de estas flechas.

Una balanza de flujos financieros debe indicar la necesidad o la capacidad de financiamiento del lugar.

Definiciones de Actividades (Ubicación horizontal)

a).- Una actividad puede ser una empresa, un grupo de empresas o una sola parte de una empresa dado que la actividad está definida por el destino de su producción. Por ejemplo:

Una empresa que vende el 50% de su valor agregado a la exportación, 30% al insumo y 20% al consumo, será ~~descompuesta~~ descompuesta en 3 partes :

<u>EXPORTACION</u>	<u>SATELITE</u>	<u>ACTIV. FINALES</u>
50	30	20

La dinámica interna y externa de esta empresa así como su integración regional son directamente proporcionales a estas cifras.

b).- Las actividades exportadoras agrupan la parte de las empresas industriales, de las explotaciones agrícolas y artesanales que forman el núcleo dominante o activo cuya producción está destinada a la exportación fuera de la ciudad, del valle o de la región.

c).- Las actividades satélites agrupan la parte de la producción de las empresas industriales y de construcción, de la energía y de servicios necesarios a la producción exportada, de las actividades exportadoras. Las actividades satélites pueden también exportar o reexportar directamente una parte de su producción. Pero la parte de su producción destinada al consumo o uso final será contabilizada en las actividades finales. Es lo mismo para la producción de empresas esencialmente exportadoras.

d).- Las actividades finales, como su nombre lo indica, producen para el consumo o el uso final del lugar. La parte exportada de su producción está contabilizada en las actividades exportadoras.

Definiciones del Nivel Vertical de Actividades y de Grupos Sociales

Las actividades están ubicadas verticalmente según los mismos criterios empleados para los servicios:

- Formación técnica del personal
- Capital y tecnología
- Gestión y funcionamiento
- Más el volumen de su valor agregado

Esta clasificación sitúa a cada una de las actividades con su función determinada en el proceso de producción y de distribución de ingreso.

Desde esta óptica, los grupos sociales son también identificados a 4 niveles según los criterios de ingresos, de categoría socio profesional y el comportamiento económico cuyo resultado es determinante para la acumulación y los efectos de inducción del lugar o de sus empresas. Además el subempleo de la fuerza de trabajo es directamente proporcional a la importancia del grupo llamado "Marginal".

3) Esquema de los Efectos de Crecimiento

Esquema dinámico que muestra a la vez la estructura de producción retrospectiva y actualizada, la relación intersectorial, interindustrial, y espacial, los efectos de arrastre presentados por el aumento de demanda de insumos y de servicios, que resultan del crecimiento de las actividades dominantes.

Características Gráficas

- La ubicación de las actividades sigue la misma técnica que la del esquema de estructura de producción (esquema N° 9 con 2 sentidos: Horizontal y vertical).

- La importancia de las actividades dominantes está puesta en evidencia por su ubicación central del esquema conjunto con un "Block" de crecimiento.

ESQUEMA Nº 12
EFECTOS DE CRECIMIENTO

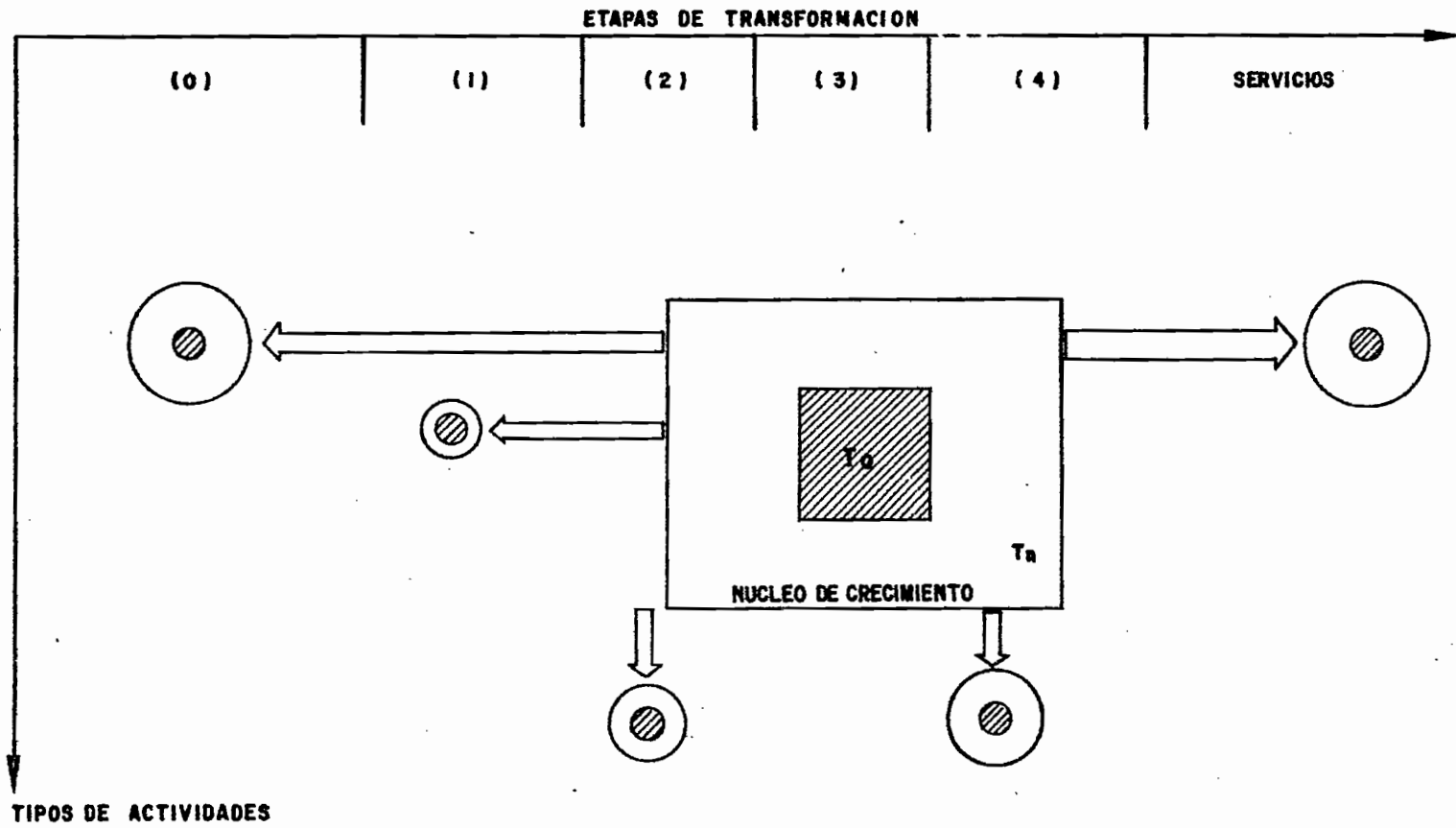

4) Esquemas Gráficos de Dinámica y de Relaciones Espaciales

La capacidad de producción, la cohesión interna, el ritmo de crecimiento y la integración económica de una unidad territorial dependen en gran parte de su abertura al exterior. Los esquemas siguientes deben demostrar la posición del conjunto regional frente al exterior y también la del centro relacionado a su hinterland así como cada valle y sus "vecinos".

Características Gráficas. La regla de la proporcionalidad es imperativa. Sin embargo las dimensiones territoriales pueden corresponder a la superficie de la unidad indicada o al volumen de su intercambio.

Orden de Gráficos:

- Abertura al exterior de una unidad (N° 13)
- Flujos financieros del conjunto regional (N° 14)
- Proceso histórico de la Economía Espacial en el Perú (N° 15).

* * *

ESQUEMA Nº 13
ABERTURA AL EXTERIOR DE UNA UNIDAD TERRITORIAL

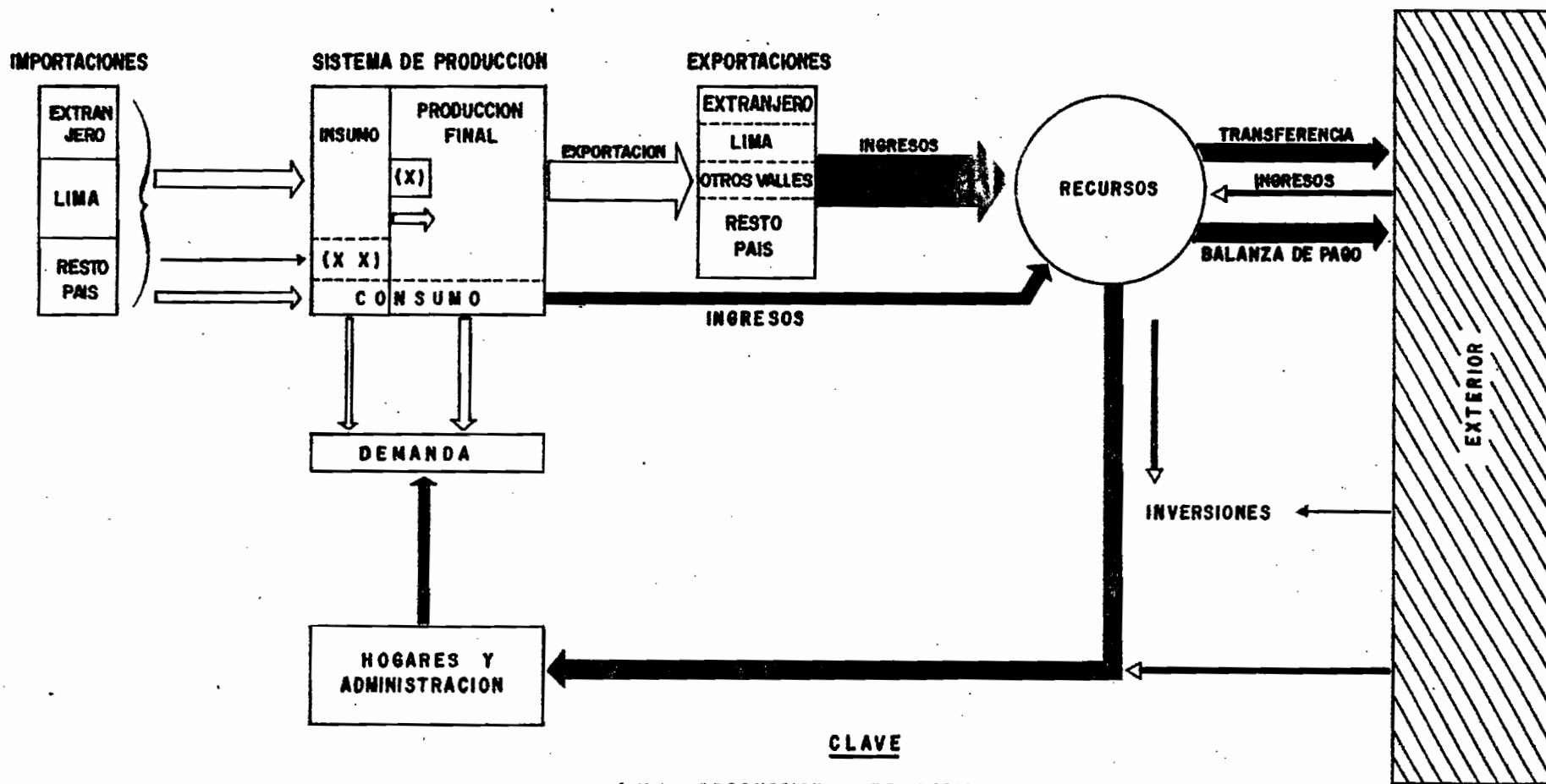

CLAVE

- (X) PRODUCCION INTERMEDIA
- (X X) EQUIPAMIENTO

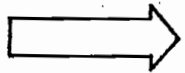

FLUJOS REALES
 SENTIDO DE CIRCULACION DE BIENES Y DE SERVICIOS



FLUJOS FINANCIEROS
 SENTIDO DE PAGO

ESQUEMA Nº14

FLUJOS FINANCIEROS DEL CONJUNTO REGIONAL

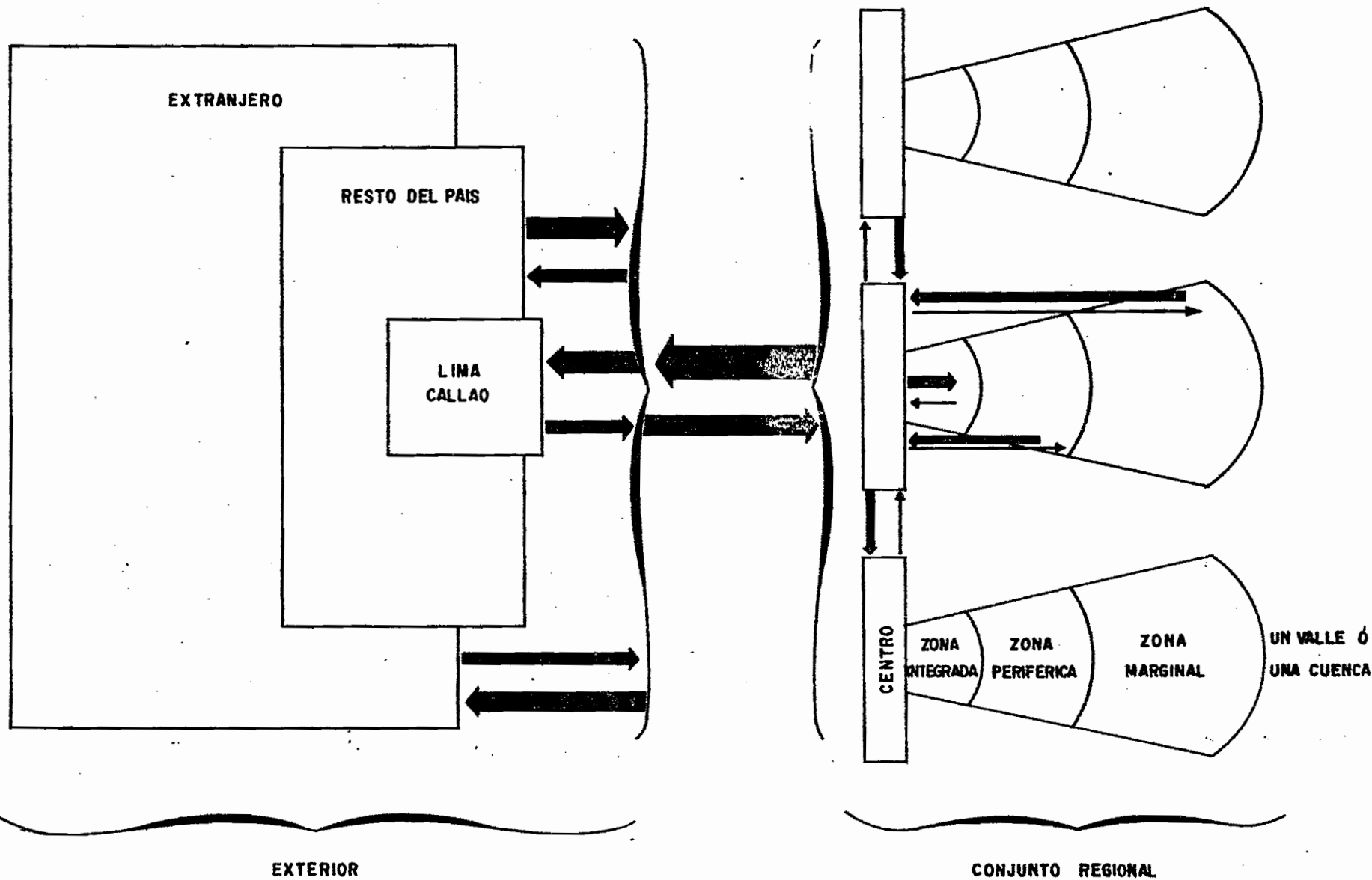

**PROCESO HISTORICO DE LA ECONOMIA ESPACIAL DEL PERU
(en termino de flujos)**

DESMEMBRACION

1) EPOCA DE LA COLONIZACION

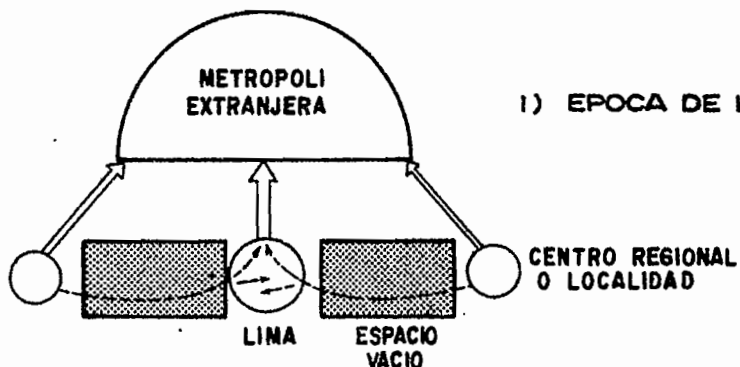

DOMINACION

2) EPOCA DE LA ESPECULACION

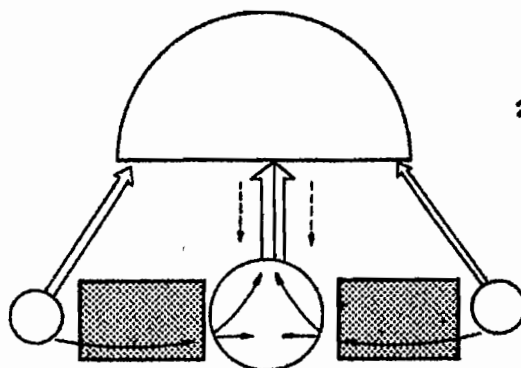

SUPREMACIA EGOCENTRICA

3) EPOCA ACTUAL

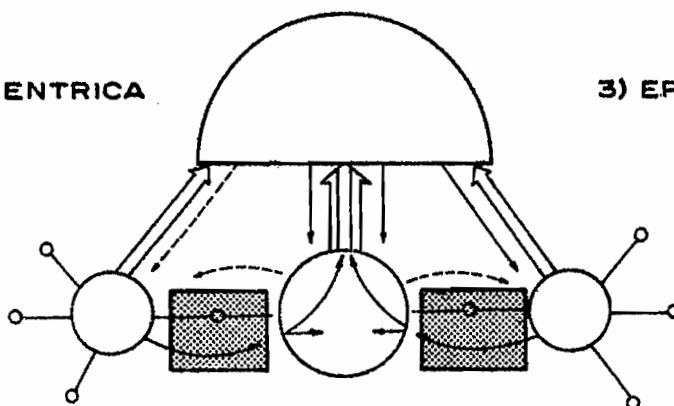

REGIONALIZACION
E INTERDEPENDENCIA

4) INTEGRACION

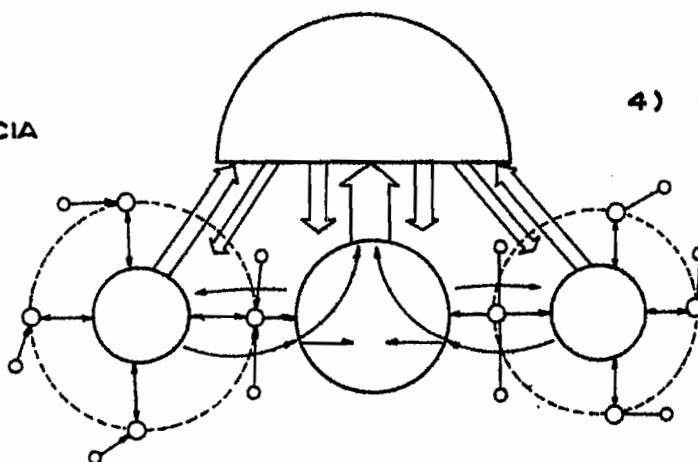

III. MODELOS Y CUENTA ECONOMICA

Cualquiera que sean los modelos matemáticos o estratégicos no podrían tener un valor sino en la medida que provengan de trabajos de campo con la realidad del lugar y dentro de una coyuntura realmente determinada. En este proyecto no podemos sino buscar una metodología para llegar al objetivo de elaborar los principios generales de modelos. El procedimiento de acercamiento será el siguiente:

Ejemplo de Metodología de modelo

- Cuadro Clásico de estadística: 2 dimensiones

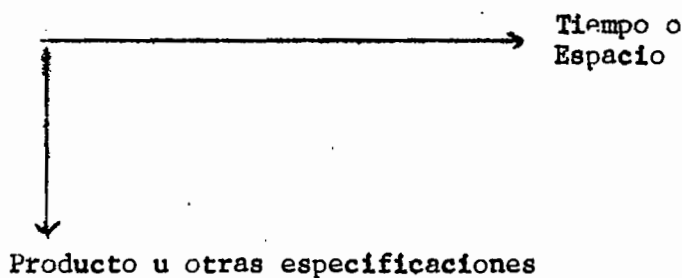

- Diagrama Geométrico: 3 dimensiones

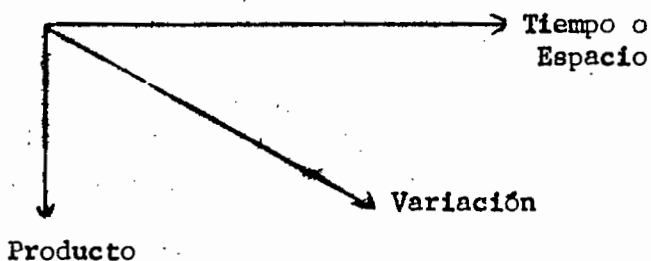

- Asimismo para otra forma del diagrama

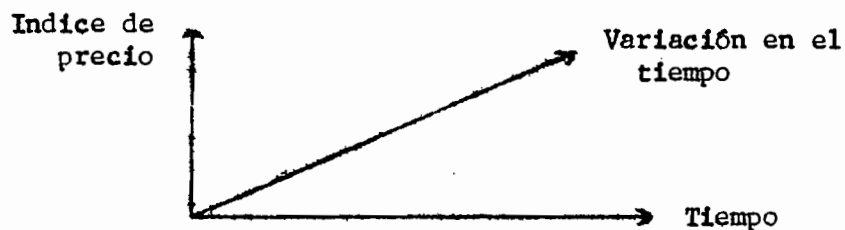

Ponemos las tres dimensiones más una relación o sea un modelo ideal y tecnocrático.

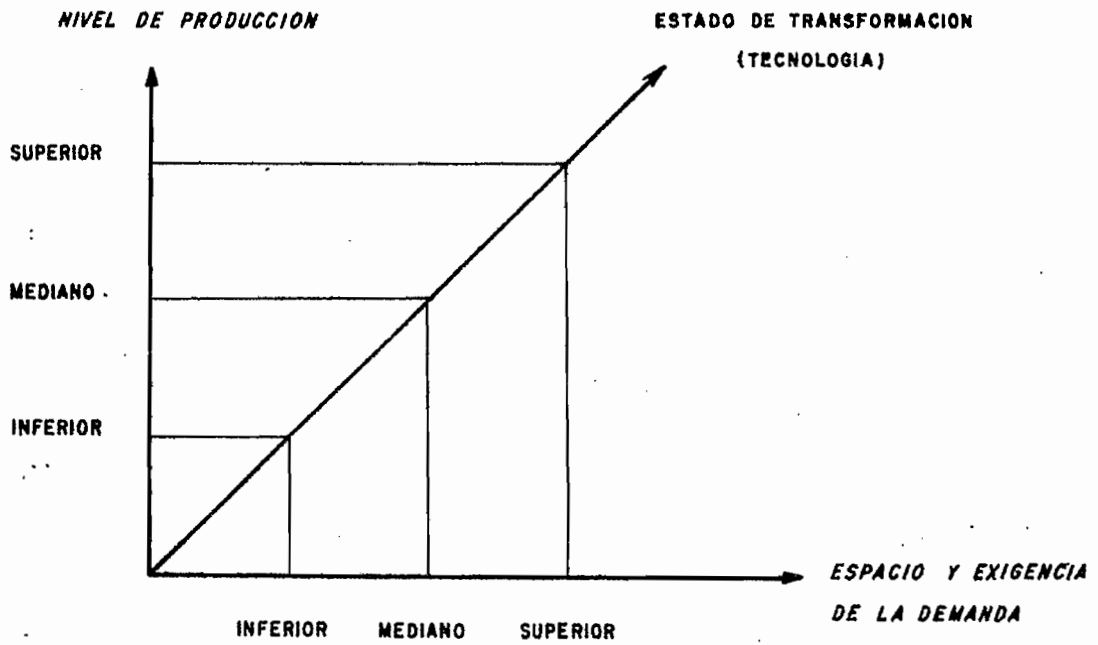

En un medio en desarrollo, este modelo ideal se sale del campo utópico porque el "Vacío Tecnológico" es inherente al proceso de desarrollo

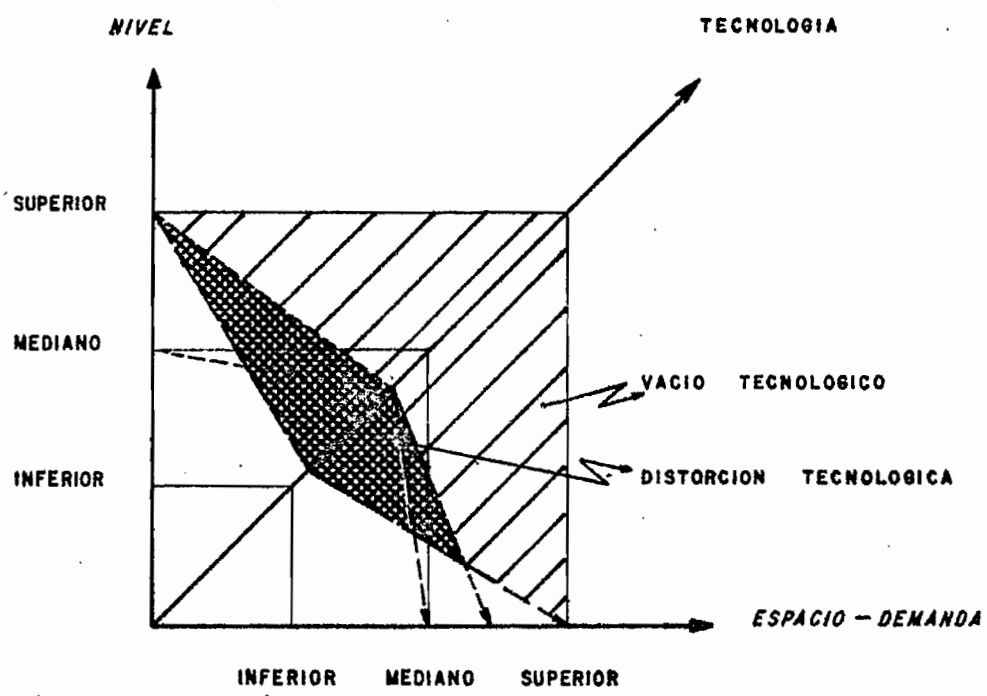

Una empresa dominante experta un producto sumariamente transformado, el valor agregado es directamente proporcional al "Vacío Tecnológico"

En esta óptica, debemos buscar la metodología para elaborar un modelo que permita a la vez la reducción del "Vacío Tecnológico" y el desarrollo de las exportaciones. Eso es un ejemplo entre otros.

Ejemplo de una Problemática

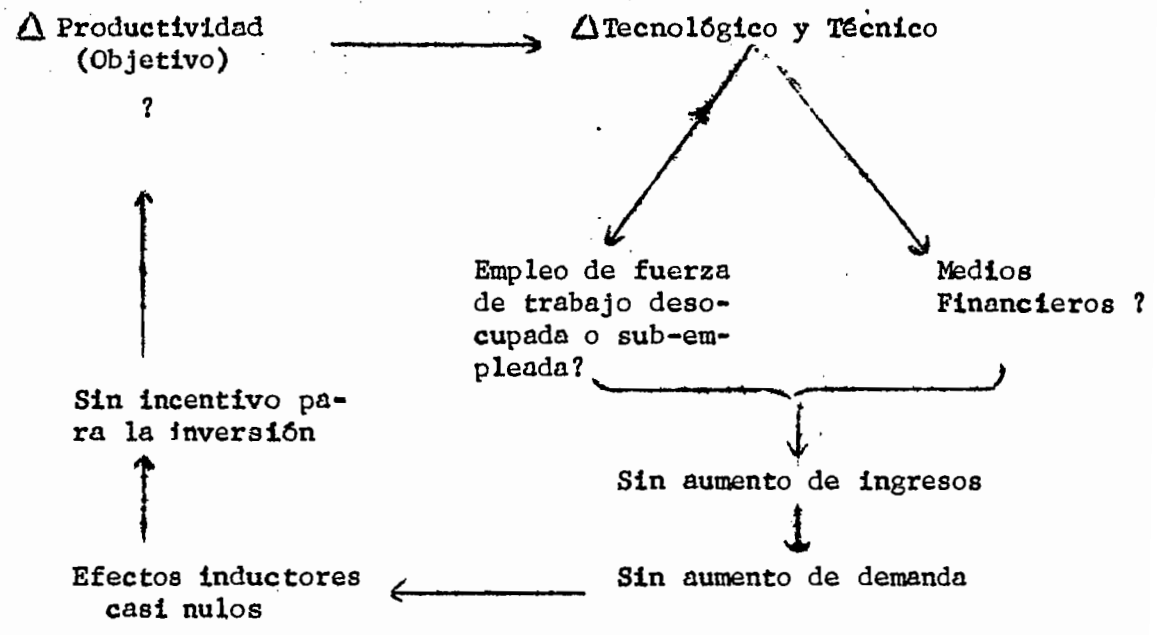

En resumen, esta problemática resulta de la relación entre: Tecnología-Empleo-Acumulación.

Para resolver, el modelo debe ser un modelo global o sea a la vez estructural, tecnológico y espacial.

Los dos ejemplos siguientes deben salir de modelos matemáticos con su "Test de Coherencia" cuantitativa a cada nivel de actividad y a cada escalón espacial.

ESQUEMA Nº 16

EJEMPLO DE MODELO GLOBAL

(Para resolver la problemática: Tecnología- Empleo-Acumulación)

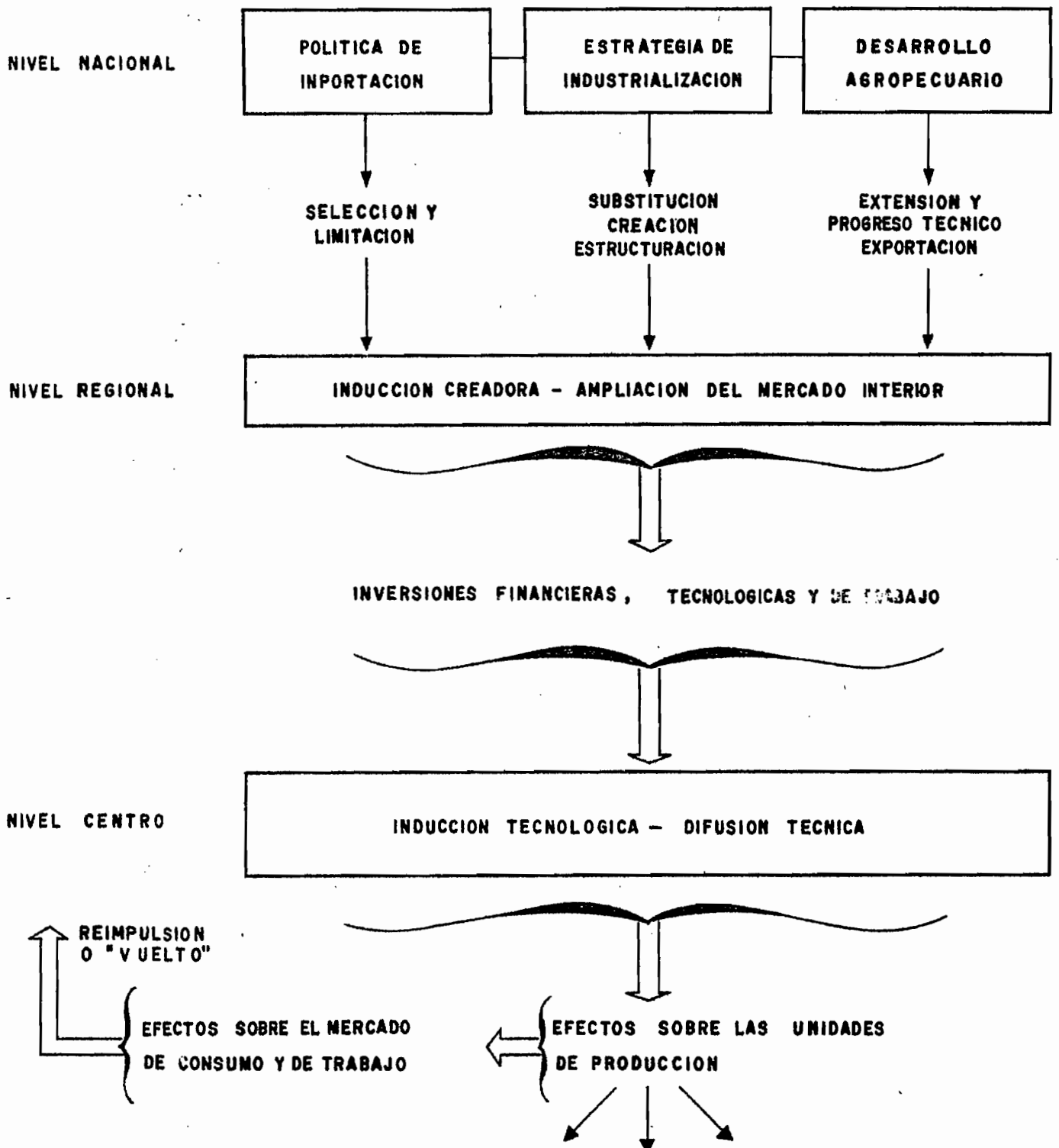

ESQUEMA Nº17
EJEMPLO DE ESTRATEGIA REGIONAL
(dentro el marco del modelo global nacional)

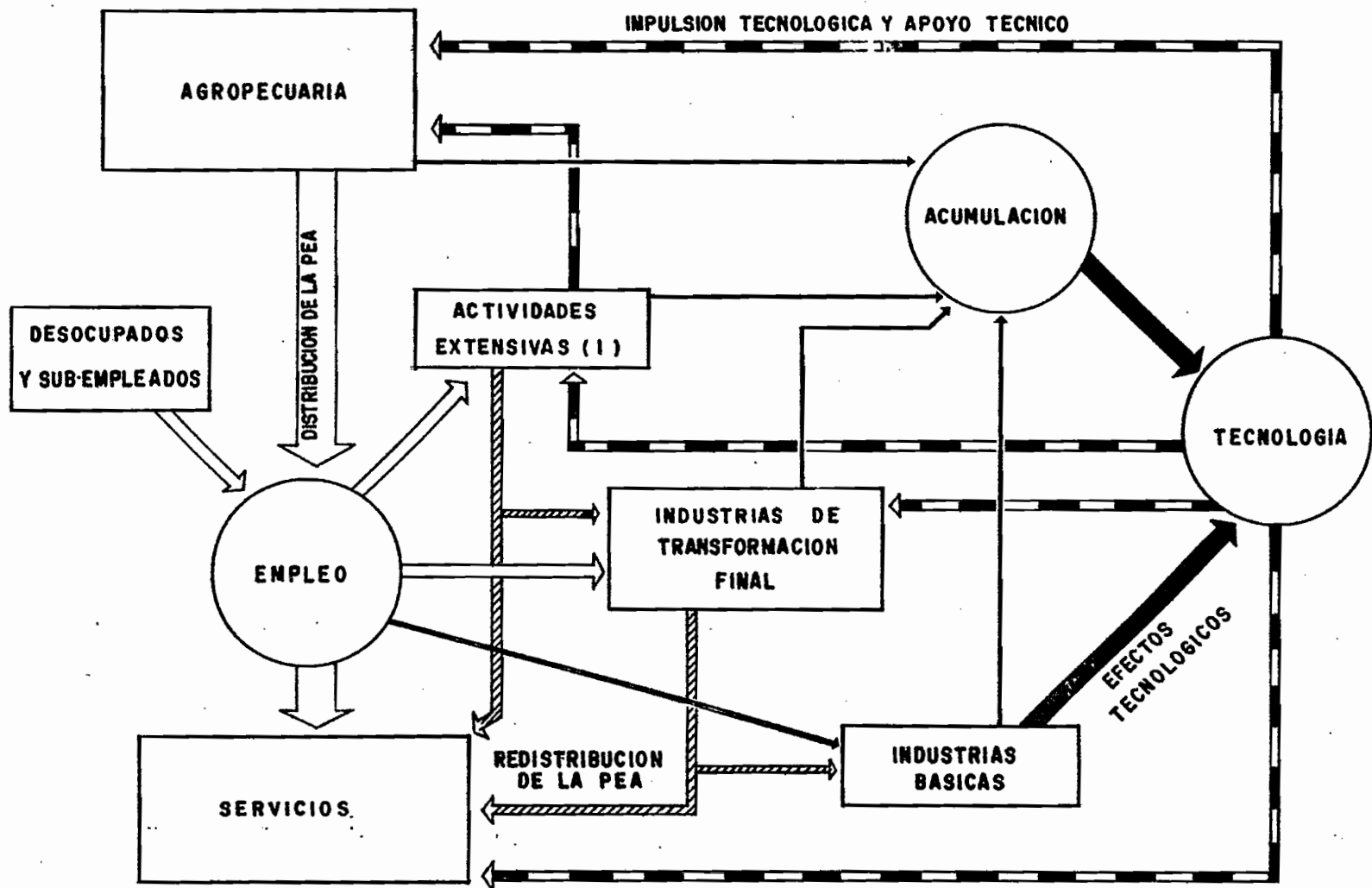

(1) Artesanía, Pequeña industria, Actividades de Servicios Semi-urbanos

Características Particulares de los Modelos

Estos modelos toman en cuenta:

- La experiencia de los países en desarrollo donde una política a adecuada y adaptada a su situación, cambió su problemática estructural y contradictoria en una situación nueva y favorable.
- Y también los cambios en los países altamente industrializados donde el porcentaje de trabajadores en cada actividad es el siguiente:

- Actividades Básicas	18%
- Actividades Derivadas	32%

o sea	50%
y actividades inducidas (servicios y vivienda principalmente)	50%

Mientras que en algunos países en desarrollo los porcentajes son respectivamente: 80%, 10 y 10% (1). En los grupos de países arriba mencionados, la tasa de inversiones alcanzó más del 20% del PBI, mientras en los de bajo, la misma tasa fue solamente menos de 10%. El porcentaje de desocupados es inversamente proporcional a la tasa de inversión.

Contabilidad Económica

Para el conjunto regional o un valle, parece que una contabilidad simplificada pero expresiva es suficiente para el propósito de la planificación económica. A este propósito será necesario elaborar:

- 1) Una cuenta de las operaciones con el exterior:
 - Operaciones de bienes y servicios
 - Operaciones financieras.

(1) 80% en las Industrias dominantes y 10% en los servicios modernos.

- 2) Una cuenta regional simplificada en su forma pero suficientemente detallada en su expresión estructural.
- 3) Una matriz interindustrial más la puesta en evidencia de la dinámica espacial del conjunto regional.

* * *

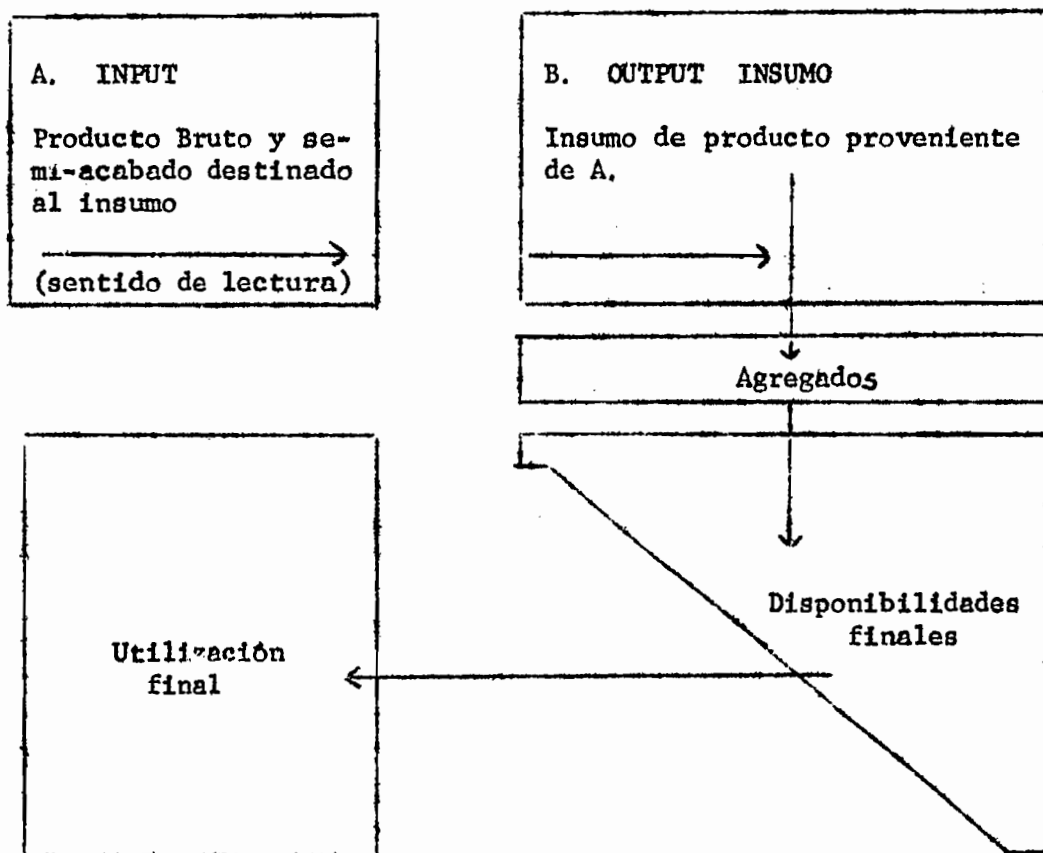

- | | |
|--|-------------------------------|
| 1. Actividades primarias e intermedias | 2. Producto regional o urbano |
| 3. Lima | 4. Resto del País |
| 4. Extranjero | 6. Total importe |
| 7. Total Input | 8. Exportadoras |
| 9. Intermedias | 10. Finales (consumo local) |
| 11. Equipamiento | 12. Total industrias |
| 13. Agropecuario Exports. | 14. Otro Agropecuario |
| 15. Total Agropecuario | 16. Para exportación bruta |
| 17. Para industria nacional | 18. Para Artesanía |
| 19. Total extracción | 20. Construcción y Vivienda |
| 21. Electricidad | 22. Otros |

I - II - III = Actividades (incluyendo Pesca Industrial y Pesca para Consumo)

VA = Valor Agregado
 m = Importación de producto acabado
 e = empresas
 u = urbano
 Equi = Equipo industrial y familiar

P = Producción interna
 d = disponibilidad
 h = hogares
 r = rural
 Co = Consumo final

CONCLUSION

Cualquiera que sea el modelo, éste debe incluirse dentro del marco del país. Entonces, el cuadro general de la elaboración de los modelos, así como el de la metodología de investigación, pondrá en tela de juicio los procedimientos habituales o clásicos y propondrá una adaptación de nuevos instrumentos de investigación en la realidad peruana. En este sentido, el fin del proyecto de investigación será la creación de una nueva metodología de trabajo.

Este proyecto podrá parecer, a primera vista, muy ambicioso. Pero la experiencia nos ha demostrado que, con un esfuerzo seguido de un equipo de investigadores, la ayuda y el apoyo de las instituciones, la realización de este proyecto no es imposible.

Si su importancia puede ser comprendida y apreciada, valdrá la pena ensayarlo.

* * *

ANEXO N° 1

"PLAN REGULADOR DE CHEPEN"(1)

Consideraciones Generales

- 1.- Con el fin de atender a las economías regionales, integrar los espacios económicos y lograr un desarrollo armónico y autosostenido en todas las regiones del país, el gobierno ha considerado la Región Norte, eje Chimbote - Trujillo - Chiclayo, como zona de "alto desarrollo relativo."
- 2.- Chepén, Guadalupe, Pacasmayo y San Pedro de Lloc, además de otros pueblos del Valle Jequetepeque, constituyen un rosario de centros poblados en el eje de la Carretera Panamericana. Es necesario para la Región Norte, tener un sistema urbano jerarquizado, con una metrópoli regional, centros secundarios y zonas satélites.
- 3.- Es prioritaria la acción tendiente al acondicionamiento de la zona Chepén - San Pedro de Lloc, como un centro de servicios urbanos, centro de apoyo técnico agropecuario y futura zona industrial de transformación sumaria de productos primarios.
- 4.- Existe el proyecto del Jequetepeque que deberá aumentar considerablemente el potencial de producción agropecuaria de este valle.
- 5.- Necesidad de CORLIB, como Plan inmediato de realizar los planes Reguladores de Chepén y Pacasmayo para los efectos de la provisión racional de servicios de agua, desagüe y electricidad.

(1) Elaborado por la Corporación de Fomento Económico y Social de la Libertad (CORLIB) en abril de 1971.

Objetivos del Estudio

- 1.- Primera Etapa: Transformar el rosario de centros poblados de Jeque tepeque en un sistema urbano secundario, con su zona satélite y su papel económico de centro de producción y consumo.
- 2.- Segunda Etapa: Reforzar su rol de "zona tampón" vinculándola a Chiclayo y Trujillo.
- 3.- Tercera Etapa: Preveer a largo plazo el impacto interregional y regional del acondicionamiento de esta zona relacionado a la jerarquización urbana del país.

Objetivo Especifico

Establecer en la ciudad de Chepén y Pacasmayo una política básica de desarrollo urbano que se traduzca en el uso racional de la tierra en la solución de un esquema básico vial y en el estudio adecuado para la provisión de servicios y facilidades comunales con una proyección de 20 años.

Plan de Trabajo

- 1.- Primera Etapa:
 - A. Trabajos y estudios físicos: Levantamiento Topográfico de Chepén (2½ meses)
 - Estudios geológicos de Chepén (5 meses)

B. Censos, encuestas y tabulaciones: (2½ meses)

Centros poblados: Chepén, Pacasmayo, Guadalupe, San Pedro de Lloc, Pueblo Nuevo, Pacanga, Pacanguilla, San José y Jaquetepeque.

1. Censo de población
2. Censo de Actividades económicas
3. Encuesta industrial y de artesanía de producción
4. Encuesta de la red comercial de mercado y transporte
5. Flujos de pasajeros y cargas (sondeo por muestreo)
6. Tabulación y análisis de estudio y censos, estratificación de actividades, elaboración de muestreo.

2.- Segunda Etapa: (3½ meses)

A. Encuestas ^{Socio} y económicas

1. Encuesta exhaustiva *o*/y por muestreo de servicios
2. Sondeo de flujos a San Pedro
3. Tabulación y análisis de flujos (Tembladera, Mocupe, Chicama)
4. Tabulación y análisis de encuesta económica.
5. *Estructura de gastos familiares*
6. *Sociología urbana y espacial*

3.- Tercera Etapa: (2meses)

A. Presíntesis

1. Presíntesis y diagnóstico para el acondicionamiento de la zona
2. Proyecto Plan Regulador Chepén
3. Aprobación

4.- Cuarta Etapa: (3 a 6 meses)

A. Síntesis

1. Estudio retrospectivo de la zona, estudios actualizados por los trabajos anteriores.

2. Estudio de la integración económica de la zona dentro de la región y del país
3. Proyección económica: Población, producción, industrialización
4. Modelo de desarrollo a largo plazo, y síntesis final.

Informaciones

1. Estudios de Valle de Jequetepeque
 - Estudios físicos de acondicionamiento (irrigación) del valle (Planificación Agrícola)
 - Censo Agropecuario (La Molina)
 - Factibilidad del proyecto (La Molina + Misión Francesa)
 - Impacto Nacional del proyecto (CORLIB + La Molina + Misión Francesa)
2. Investigaciones urbanas de Chiclayo y Trujillo (Misión Francesa)

* * *

PLAN REGULADOR DE CHEPEN

CRONOGRAMA BASICO 1971

	FEBRERO	MARZO	ABRIL	MAYO	JUNIO	JULIO	AGOSTO	SETIEMBRE	OCTUBRE	NOVIEMBRE	DICIEMBRE
1a. ETAPA											
A. Trabajos y estudios físicos											
Lev. Topográficos	XXXX	XXXXXXXXXXXX									
Estudio Geológico			XXXX	XXXX							
Dibujo		XXXX	XXXXXXXXXXXX								
B. Censos, encuestas, tabulaciones			XXXX	XXXXXXXXXXXX	XXXX						
2a. ETAPA											
A. Encuestas económicas											
B. Encuestas, tabulación y análisis						XXXX	XXXXXXXXXXXX	XXXX			
3a. ETAPA											
A. Presíntesis											
Presíntesis, diagnóstico, Plan Regulador, aprobación								XXXX	XXXXXXXXXXXX	XXXX	
4a. ETAPA											
A. Síntesis											
Estudios, proyecciones, modelo de desarrollo y síntesis final. (1)										XXXX	XXXXXXXXXXXX
											(3 - 6 meses)

(1) Síntesis espacial en 1972